

Produktbeschreibung

PK-Kupplungen

Die INKOMA-PK-Kupplung ist ein Maschinenelement zur Übertragung von Drehmomenten zwischen achsparallel versetzten Wellen, wobei der Wellenversatz sowohl in Ruhe als auch im Betrieb in radialer Richtung stufenlos innerhalb des zulässigen Ausschwenkbereiches veränderbar sein kann.

Die Kupplung arbeitet nach dem Prinzip eines Parallelkurbelgetriebes (eine spezielle Anwendung des Parallelkurbelgetriebes ist die herkömmliche Zeichenmaschine). Jede Bewegung der Antriebsseite kann an der Abtriebsseite ohne Veränderungen wieder entnommen werden.

Es finden keine von der Größe des Wellenversatzes abhängigen Relativbewegungen statt, wie z. B. bei der Gelenkwelle.

Die INKOMA-PK-Kupplung besteht im wesentlichen aus 3 mit ihren Stirnseiten parallel zueinander stehenden Scheiben, die durch jeweils mindestens 3 Lenker verbunden sind.

Eine Scheibe wird mit der Antriebswelle und die andere Scheibe mit der Abtriebswelle verbunden.

Die 3. Scheibe ist zwischen der Antriebsscheibe und der Abtriebscheibe angeordnet und stellt mit den Lenkern die Verbindung zwischen den beiden äußeren Scheiben her.

Hauptmerkmale der INKOMA-PK-Kupplung

Die INKOMA-PK-Kupplung hat Gleichlaufeigenschaften, d.h. An- und Abtrieb laufen synchron (winkeltreu), unabhängig vom Versatz.

Die INKOMA-PK-Kupplung ist dynamisch vollkommen ausgeglichen, sie dämpft und kompensiert Radialschwingungen, welche von außen herangetragen werden.

Die INKOMA-PK-Kupplung überträgt nur das reine Drehmoment, und somit wirken keine Kräfte auf die Wellenlager.

Die INKOMA-PK-Kupplung braucht, verglichen mit dem Wellenversatz, nur wenig Bauraum.

Mit der INKOMA-PK-Kupplung kann innerhalb der typenspezifischen Grenzwerte jeder Achsversatz überbrückt werden. Innerhalb der Grenzwerte ist der parallele Achsversatz während des Betriebes bei Übertragung großer Drehzahlen und Drehmomente beliebig veränderbar, dabei bleiben die Winkelgeschwindigkeiten von An- und Abtrieb immer gleich.

Sondergrößen und -ausführungen sind möglich, unsere Techniker beraten Sie gern.

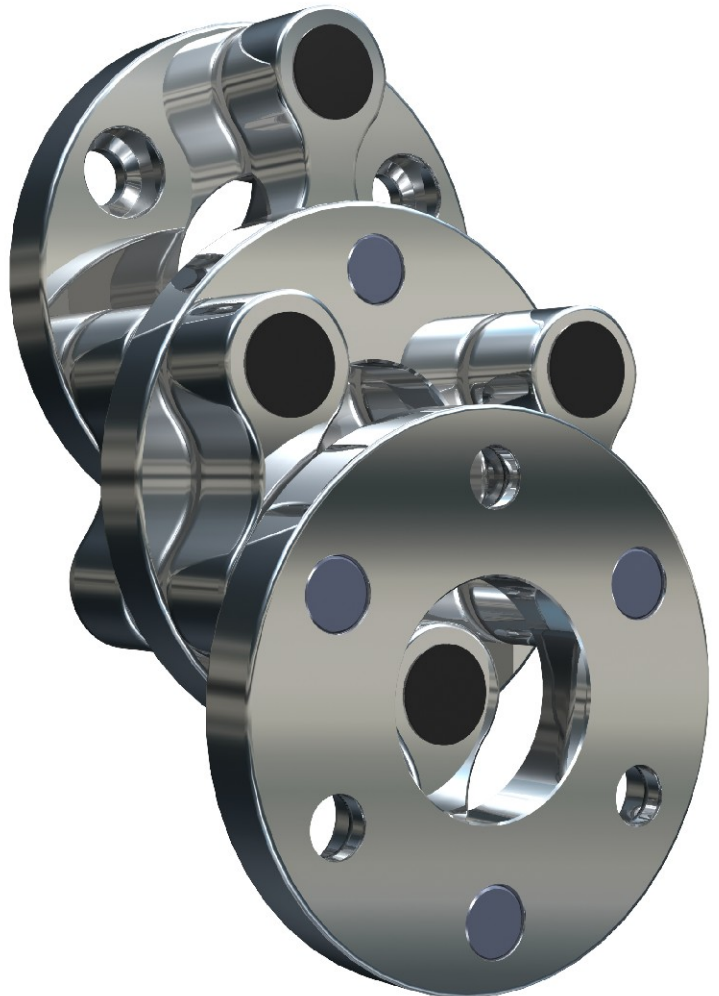

Inhaltsverzeichnis

PK-Kupplungen

		Technische Informationen	Seite
		Ausführung A1, A2, A3, A4, A7 Hinweise für den Einbau und Betrieb Schmierung der PK-Kupplung	003 - 005
		Abmessungen NA 44 - NA 196	Seite
		Aufbau und zulässiger Betriebsbereich PK-Kupplung (A1, A2, A3, A4, A7)	006 - 009
		Auswahltablelle	Seite
		Lebensdauertabelle nach Drehmoment Lebensdauertabelle nach Leistung	010 - 011
		Abmessungen NA 280 - NAS 600 (Schwere Baureihe)	Seite
		PK-Kupplung (A1, A2, A4, A7)	012 - 013
		Abmessungen GLK, GL (Leichte Baureihe, Gleitlager)	Seite
		PK-Kupplung	014 - 015
		Abmessungen GFL - Gegenflansch	Seite
		Zur Ausführung A4.	016 - 017
		Abmessungen ISP-B - Inkofix Spannflansch	Seite
		Zur Ausführung A3.	018 - 019
	<ol style="list-style-type: none"> 1. <input type="checkbox"/> <input type="checkbox"/> <input type="checkbox"/> <input type="checkbox"/> 2. 3. <input type="checkbox"/>..... <input type="checkbox"/>..... ... 	Checkliste	Seite
		für die Angebotserstellung	020

Technische Informationen

PK-Kupplungen

Die INKOMA-PK-Kupplung ist standardmäßig in den folgenden Ausführungen lieferbar:

A1 = Normalausführung:

Die beiden Außenscheiben haben Befestigungsbohrungen zum Anflanschen.

Anzahl der Befestigungsbohrung auf dem Lochkreis "C" bei Kupplungen mit:

- 3 Lenkern= 3 x 120°
- 4 Lenkern= 4 x 90°
- 5 Lenkern= 5 x 72°
- 6 Lenkern= 6 x 60°

A2 = Nabenausführung:

Die beiden Außenscheiben haben eingearbeitete Naben.

A3 = Spannausführung:

Normalausführung A1 mit zusätzlichen Spannflanschen ausgerüstet. Mit den Spannflanschen wird die Kupplung kraftschlüssig mit den Wellen verbunden.

Einzelheiten über die Spannflansche s. Seite 18.

A4 = Gegenflanschausführung:

Normalausführung A1 mit zusätzlichen Gegenflanschen ausgerüstet. Die Gegenflansche haben Naben.

Einzelheiten über die Gegenflansche s. Seite 16.

A7 = Nabenausführung geteilt:

Die Nabenausführung hat eine geteilte Schale zum Festsetzen der Kupplung auf den Antriebswellen. Diese Ausführung verlangt bei der Montage kein Verrücken der An- und Abtriebswelle.

Kombinationen:

Jede Kupplung kann auch kombiniert, d.h. in unterschiedlicher Ausführung je Seite geliefert werden, z. B. A1/A2, d.h. eine Seite als Endscheibe mit Befestigungsbohrungen und die andere Seite mit eingearbeiteter Nabe.

Alle Ausführungen sind miteinander kombinierbar, z. B. A3/A4, A1/A4, A2/A3 usw.

Sonderausführungen:

Neben den Standardausführungen sind auch kundenspezifische Sonderausführungen, z. B. Ausbildung der Außenscheibe als Kettenrad, als Zahnrad, als Zapfen u. dgl. möglich.

Position der Mittelscheibe:

Beispiel: NA 74.36.70/3 Versatz Y= 20 mm, L₁= 36 mm

$$x = \sqrt{\left(\frac{L_1}{2}\right)^2 - \left(\frac{Y}{2}\right)^2}$$

$$x = \sqrt{\left(\frac{36 \text{ mm}}{2}\right)^2 - \left(\frac{20 \text{ mm}}{2}\right)^2} = 14.97 \text{ mm}$$

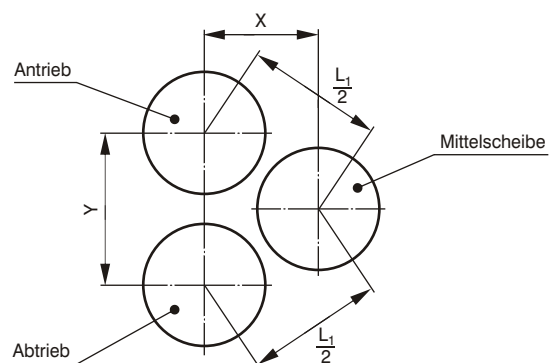
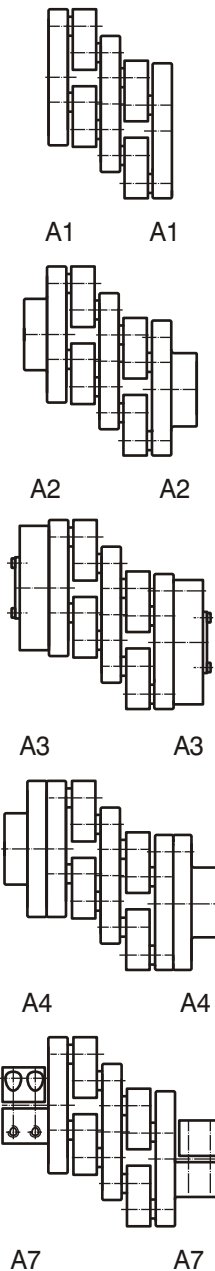

Technische Informationen

PK-Kupplungen

Hinweise für den Einbau und Betrieb:

Die zu verbindenden Wellen müssen in achsparalleler Lage eingebaut werden. Sollten die vorgegebenen max. möglichen Beugungsfehler α überschritten werden, ist der Einsatz einer INKOMA-Inkoflex-Kupplung zu empfehlen. (Einzelheiten s. Rubrik "Inkoflex-Kupplung"). Eine Neigung der Wellen zueinander bewirkt eine Kantenbelastung der Lagerung und führt zum vorzeitigen Verschleiß und Ausfall.

Alle PK-Kupplungen haben ein Axialspiel:

Die leichte Baureihe - Gleitlagerkupplung + 2 mm
Die Standardbaureihe - bis Größe NA 196 ± 2 mm
Die schwere Baureihe - bis Größe NAS 600 ± 4 mm

Beim Einbau sollte darauf geachtet werden, dass die Kupplung axial nicht verspannt wird; die Mittelscheibe soll axial fühlbar verschiebbar sein.

Es ist dafür Sorge zu tragen, dass die Kupplung nicht in Strecklage gefahren wird. Es kann passieren, dass die Lenker über ihre Strecklage gedehnt werden, welches zum Ausfall der Lager führt. Außerdem kann die Mittelscheibe dann beim Rückfahren der Kupplung zur anderen Richtung ausschwenken.

Max. zulässiger Arbeitsversatz $0,95 \cdot$ Strecklage, begrenzt z. B. durch einen Anschlag.

Die beiden Endscheiben dürfen im eingebauten Zustand nicht in die direkte Wellenflucht gefahren werden.

Ein Mindestversatz von $0,25 \cdot$ Strecklage sollte nicht unterschritten werden. In der Wellenflucht würde die Mittelscheibe nicht mehr fixiert sein.

Die Kupplungen werden in einem betriebsfertigen Zustand geliefert. Die nadelgelagerten Kupplungen sind mit einem ausreichenden Fettpolster versehen; eine Nachschmierung kann über vorhandene Schmiernippel erfolgen. Unter normal betrieblichen Bedingungen ist eine Lebensdauer-schmierung vorhanden. Abweichungen siehe Schmierdiagramm Seite 5.

Trotz Verwendung absolut hochwertiger Materialien, Lager und genauester Fertigungsmethoden ist ein gewisses Drehspiel vorhanden. Nebenstehendes Diagramm zeigt einen empirisch ermittelten Mittelwert über die Drehsteifigkeit.

Sollte eine Drehspielfreiheit gefordert werden, schlagen wir vor, z. B. durch Vorspannen der Kupplung oder Abbremsen diese zu erreichen. Meist ist jedoch die Drehsteifigkeit für die geforderten Einsatzfälle ausreichend.

Die INKOMA-PK-Kupplung ist vollkommen dynamisch ausgeglichen und ist daher für hohe Drehzahlen geeignet. Radialschwingungen von außen werden kompensiert und nicht übertragen.

Anwendungsbeispiele:

Es gibt zahlreiche Einsatzmöglichkeiten für die INKOMA-PK-Kupplungen. Einige typische Fälle sind nachfolgend kurz beschrieben.

Walzenantrieb:

Antrieb zweier Walzen, die absolut synchron laufen müssen, wobei der Achsabstand, abhängig vom Walzgut, veränderbar sein muss.

Raupenabzug:

Antrieb von zwei Raupenkettens, zwischen denen z. B. Rohre aus einer Bearbeitungsmaschine herausgezogen werden.

Beide Raupen müssen synchron laufen, und ihr Abstand muss für unterschiedliche Werkstückabmessungen veränderbar sein.

Umgehungen:

Müssen Antriebswellen aus konstruktiven Gründen ein Hindernis umgehen, so lässt sich dieses Problem technisch einwandfrei und raumsparend mit der INKOMA-PK-Kupplung lösen.

Schwenkantriebe:

INKOMA-PK-Kupplungen werden erfolgreich eingesetzt, wo die getriebene Welle um die treibende Welle oder umgekehrt geschwenkt wird und sich dabei der Abstand der beiden Wellen verändert.

Um die Breite des Anwendungsbereiches zu zeigen, sind nachfolgend einige Maschinentypen aufgezählt, in denen die INKOMA-PK-Kupplungen eingesetzt werden:

Abfüllmaschinen, Bandpressen, Druckmaschinen, Etikettiermaschinen, Falzmaschinen, Glasrohrziehmaschinen, Holzbearbeitungsmaschinen, Klebmaschinen, Leim- und Lackauftragsmaschinen, Oszillationsantriebe, Papiermaschinen, Rollenprüfstände, Stellantriebe, Textilmaschinen, Umlenkantriebe, Verpackungsmaschinen, Werkzeugmaschinen, Zigarettenherstellungsmaschinen.

Technische Informationen

PK-Kupplungen

Schmierung der PK-Kupplung:

Die Kupplungen werden im betriebsfähigen Zustand geliefert. Eine Nachschmierung erfolgt über Schmiernippel in den Kupplungslenkern. Die Schmierfristen der Kupplungen hängen von der Beanspruchung der Kupplungen (also von der Fettqualität), der Betriebstemperatur, der Drehzahl, der Belastung, der Fettmenge und den Umgebungseinflüssen ab. Diese Faktoren müssen unbedingt berücksichtigt werden, da sich dadurch beträchtliche Streuungen ergeben.

Richtwerte für Schmierfristen geben den Zeitraum von Betriebsstunden an, nach denen das Schmierfett in der Lagerstelle soweit verbraucht ist, dass es ergänzt bzw. erneuert werden muss.

Im allgemeinen kann man davon ausgehen, dass bei normal üblichen Bedingungen (mittlere Leistung) eine Lebensdauerschmierung gegeben ist.

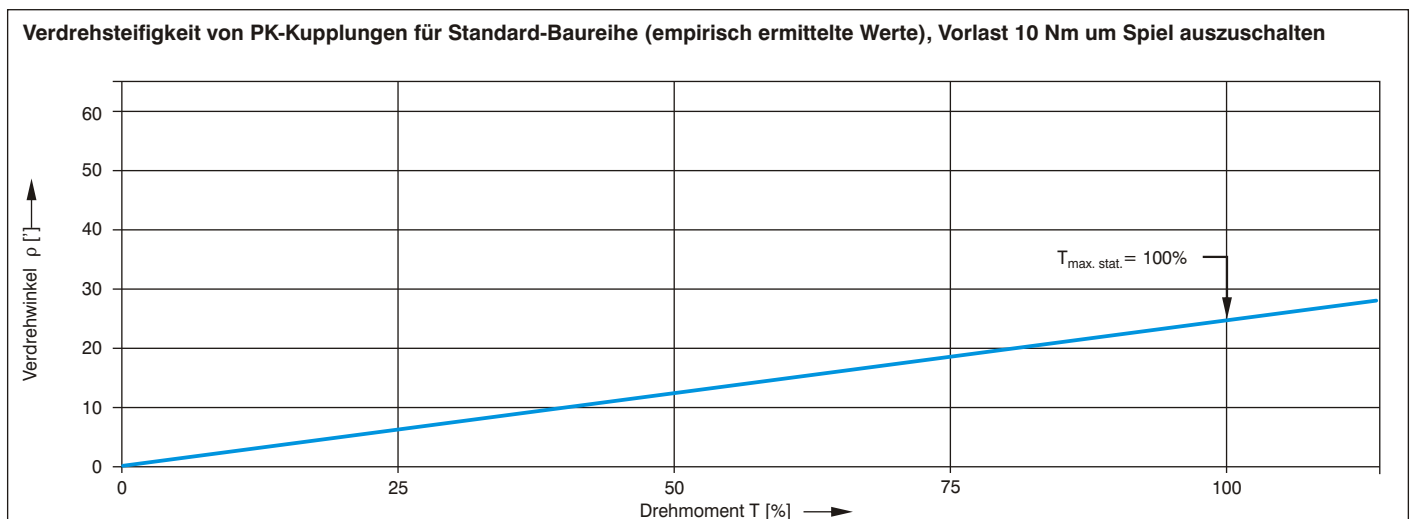
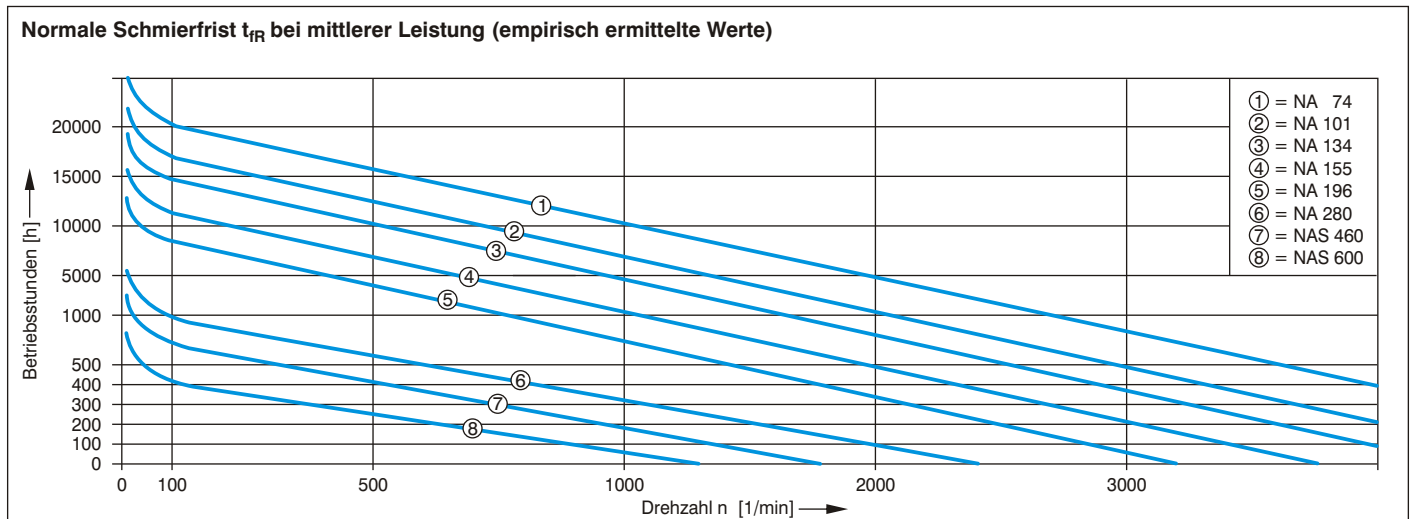

Abmessungen NA 44 - NA 196

PK-Kupplung

Aufbau und zulässiger Betriebsbereich:

- 1) Treibende Welle
- 2) Getriebene Welle
- 3) Außenscheibe (Ausf. A2 mit eingearbeiteter Nabe)
- 4) Mittelscheibe
- 5) Außenscheibe (Ausf. A1, für Anschluss eines Gegenflansches)
- 6) Gegenflansch
- 7) Zylinderschraube DIN 7984 und 6912 (nicht im Lieferumfang enthalten)
- 8) Schmiernippel

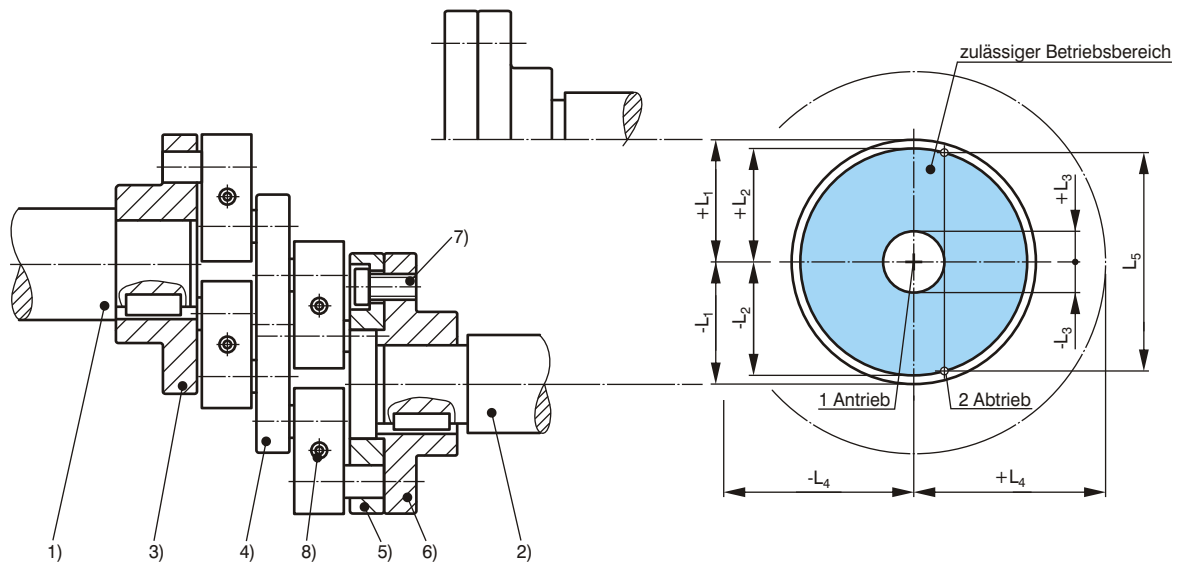

- L_1 Strecklage
- L_2 zulässiger Betriebsbereich
- L_3 Mindest-Wellenversatz
- L_4 max. Schwenkbereich der Mittelscheibe
- L_5 max. tangentialer Arbeitsversatz

Bestellbeispiel:

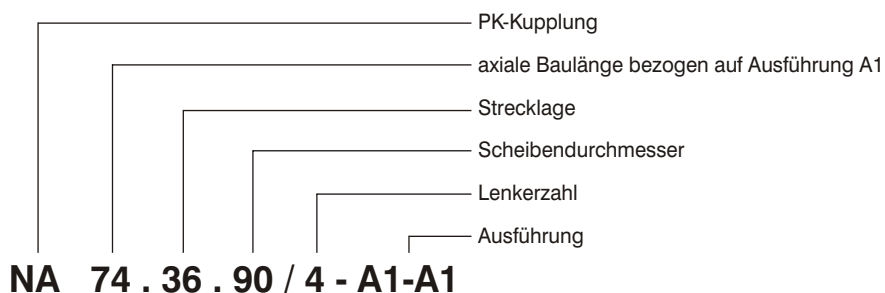

Abmessungen NA 44 - NA 196

PK-Kupplung (A1, A2, A3, A4, A7)

Die INKOMA-PK-Kupplung ist standardmäßig in folgenden Ausführungen lieferbar:

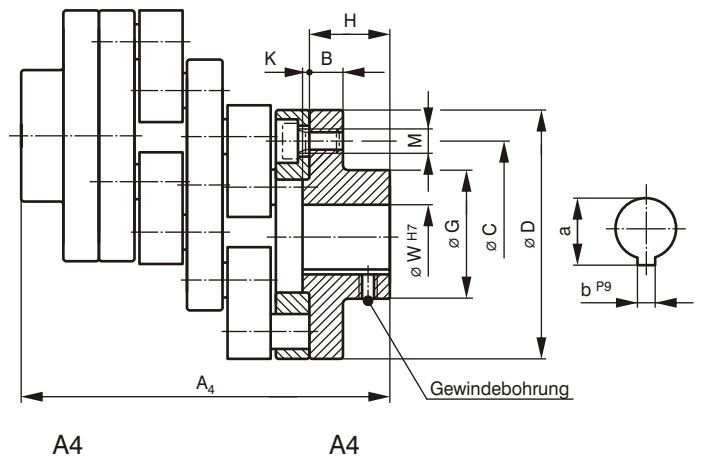
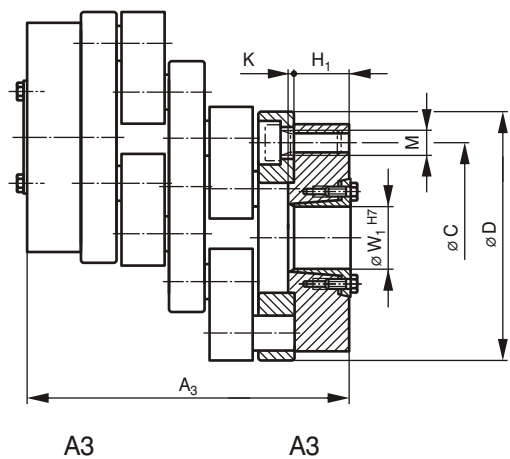
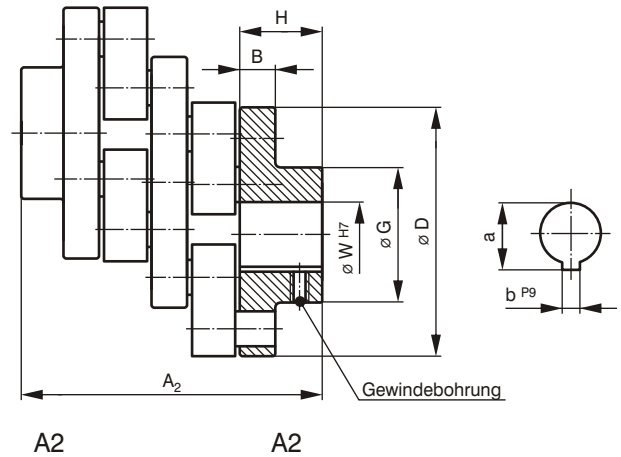
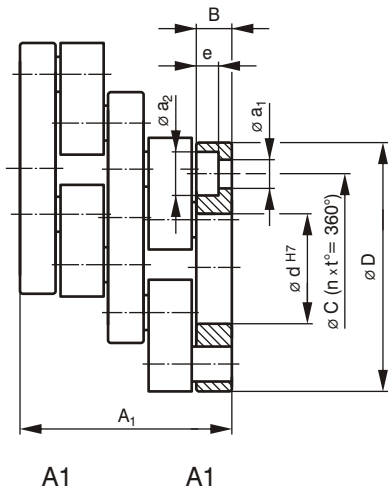

$A3 = A1 + ISP-B$

Weitere Einzelheiten s. Seite 18 Spannflansch.

$A4 = A1 + GFL$

Fehlende Maße und Typenbezeichnungen GFL s. Seite 16.

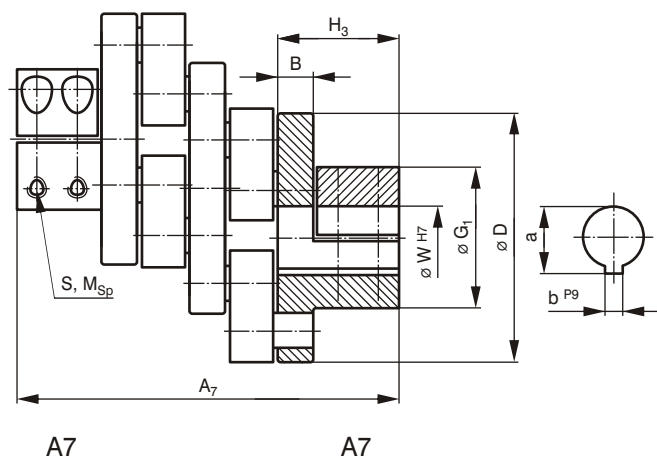

Abmessungen NA 44 - NA 196

PK-Kupplung (A1, A2, A3, A4, A7)

Bezeichnung	Abmessungen [mm]																					
	A ₁	A ₂	A ₃	A ₄	A ₇	B	C	D	G	G ₁	H	H ₁	H ₃	K	W ²⁾ ₃₎	W ₁ ²⁾	a	a ₁	a ₂	b	d	e
NA 44.25.50/3 ¹⁾	44	68	⁴⁾	84	76	8	35	50	28	46	20	⁴⁾	24	2	14	⁴⁾	16,3	6,6	11	5	22	5
NA 44.25.50/4 ¹⁾	44	68	⁴⁾	84	76	8	35	50	28	46	20	⁴⁾	24	2	14	⁴⁾	16,3	6,6	11	5	22	5
NA 44.25.70/6 ¹⁾	44	68	68	84	94	8	56	70	35	40	20	12	33	2	16	16	18,3	6,6	11	5	25	5
NA 74.36.70/3	74	93	102	114	124	10,5	48	70	35	37,5	20	14	35,5	2	16	16	18,3	9	15	5	25	7
NA 74.36.90/3	74	127	102	148	134	10,5	70	90	55	50	37	14	40,5	3	25	25	28,3	9	15	8	45	7
NA 74.70.90/3	74	127	102	148	134	10,5	70	90	55	50	37	14	40,5	3	25	25	28,3	9	15	8	45	7
NA 74.36.90/4	74	127	102	148	134	10,5	70	90	55	50	37	14	40,5	3	25	25	28,3	9	15	8	45	7
NA 74.36.90/5	74	127	102	148	134	10,5	70	90	55	50	37	14	40,5	3	25	25	28,3	9	15	8	45	7
NA 74.120.120/3	74	137	106	158	144	10,5	98	120	60	65	42	16	45,5	3	30	30	33,3	9	15	8	50	7
NA 74.36.120/4	74	137	106	158	144	10,5	98	120	60	65	42	16	45,5	3	30	30	33,3	9	15	8	50	7
NA 74.70.120/4	74	137	106	158	144	10,5	98	120	60	65	42	16	45,5	3	30	30	33,3	9	15	8	50	7
NA 74.36.150/4	74	137	114	158	173	10,5	128	150	70	75	42	20	60	3	35	35	38,3	9	15	10	60	7
NA 74.70.150/4	74	137	114	158	173	10,5	128	150	70	75	42	20	60	3	35	35	38,3	9	15	10	60	7
NA 74.120.150/4	74	137	114	158	173	10,5	128	150	70	75	42	20	60	3	35	35	38,3	9	15	10	60	7
NA 101.56.100/3	101	144	141	175	182	15,5	70	100	54	65	37	20	56	3	30	30	33,3	13	20	8	40	10
NA 101.56.120/3	101	154	151	185	182	15,5	90	120	65	65	42	25	56	3	30	30	33,3	13	20	8	50	10
NA 101.90.120/3	101	154	151	185	182	15,5	90	120	65	65	42	25	56	3	30	30	33,3	13	20	8	50	10
NA 101.56.120/4	101	154	151	185	182	15,5	90	120	65	65	42	25	56	3	30	30	33,3	13	20	8	50	10
NA 101.120.140/3	101	174	161	205	200	15,5	110	140	70	80	52	30	65	3	35	35	38,3	13	20	10	50	10
NA 101.56.140/4	101	174	161	205	200	15,5	110	140	70	80	52	30	65	3	35	35	38,3	13	20	10	50	10
NA 101.90.140/4	101	174	161	205	200	15,5	110	140	70	80	52	30	65	3	35	35	38,3	13	20	10	50	10
NA 101.160.160/3	101	174	161	205	210	15,5	130	160	70	90	52	30	70	3	40	40	43,3	13	20	12	60	10
NA 101.56.160/4	101	174	161	205	210	15,5	130	160	70	90	52	30	70	3	40	40	43,3	13	20	12	60	10
NA 101.90.160/4	101	174	161	205	210	15,5	130	160	70	90	52	30	70	3	40	40	43,3	13	20	12	60	10
NA 101.120.160/4	101	174	161	205	210	15,5	130	160	70	90	52	30	70	3	40	40	43,3	13	20	12	60	10
NA 134.64.140/3	134	193	204	238	234	22,5	100	140	70	78	52	35	72,5	3	35	35	38,3	18	26	10	55	14
NA 134.90.140/3	134	193	204	238	234	22,5	100	140	70	78	52	35	72,5	3	35	35	38,3	18	26	10	55	14
NA 134.64.160/3	134	193	204	238	244	22,5	120	158	85	90	52	35	77,5	3	40	40	43,3	18	26	12	60	14
NA 134.90.160/3	134	193	204	238	244	22,5	120	158	85	90	52	35	77,5	3	40	40	43,3	18	26	12	60	14
NA 134.120.160/3	134	193	204	238	244	22,5	120	158	85	90	52	35	77,5	3	40	40	43,3	18	26	12	60	14
NA 134.64.160/4	134	193	204	238	244	22,5	120	158	85	90	52	35	77,5	3	40	40	43,3	18	26	12	60	14
NA 134.90.160/4	134	193	204	238	244	22,5	120	158	85	90	52	35	77,5	3	40	40	43,3	18	26	12	60	14
NA 155.72.160/3	155	209	235	259	265	25	115	160	75	90	52	40	80	3	40	40	43,3	18	26	12	60	14
NA 155.72.160/4	155	209	235	259	265	25	115	160	75	90	52	40	80	3	40	40	43,3	18	26	12	60	14
NA 155.100.160/3	155	209	235	259	265	25	115	160	75	90	52	40	80	3	40	40	43,3	18	26	12	60	14
NA 155.72.180/3	155	229	245	279	275	25	135	180	90	100	62	45	85	3	45	45	48,8	18	26	14	70	14
NA 155.100.180/3	155	229	245	279	275	25	135	180	90	100	62	45	85	3	45	45	48,8	18	26	14	70	14
NA 155.72.180/4	155	229	245	279	275	25	135	180	90	100	62	45	85	3	45	45	48,8	18	26	14	70	14
NA 155.160.200/3	155	249	255	299	275	25	152	200	100	100	72	50	85	3	50	50	53,8	18	26	14	80	14
NA 155.72.200/4	155	249	255	299	275	25	152	200	100	100	72	50	85	3	50	50	53,8	18	26	14	80	14
NA 155.100.200/4	155	249	255	299	275	25	152	200	100	100	72	50	85	3	50	50	53,8	18	26	14	80	14
NA 196.90.200/3	196	276	316	336	346	30	150	200	100	115	70	60	105	5	50	50	53,8	22	33	14	80	22
NA 196.150.200/3	196	276	316	336	346	30	150	200	100	115	70	60	105	5	50	50	53,8	22	33	14	80	22
NA 196.90.200/4	196	276	316	336	346	30	150	200	100	115	70	60	105	5	50	50	53,8	22	33	14	80	22
NA 196.90.250/4	196	296	336	356	366	30	200	250	120	150	80	70	115	5	60	60	64,4	22	33	18	100	22
NA 196.150.250/4	196	296	336	356	366	30	200	250	120	150	80	70	115	5	60	60	64,4	22	33	18	100	22
NA 196.90.250/5	196	296	336	356	366	30	200	250	120	150	80	70	115	5	60	60	64,4	22	33	18	100	22
NA 196.90.250/6	196	296	336	356	366	30	200	250	120	150	80	70	115	5	60	60	64,4	22	33	18	100	22
NA 196.90.310/6	196	326	346	386	376	30	260	310	160	170	95	75	120	5	80	80	85,4	22	33	22	150	22
NA 196.150.310/6	196	326	346	386	376	30	260	310	160	170	95	75	120	5	80	80	85,4	22	33	22	150	22

¹⁾ axial nicht fixiert

²⁾ Vorzugsbohrung, auch in anderen \varnothing lieferbar

³⁾ Passfedernut nach DIN 6885/1

⁴⁾ Ausführung A3 nicht lieferbar

Axialspiel ± 2 mm

Sondergrößen auf Anfrage.

Betriebsdaten NA 44 - NA 196

PK-Kupplung (A1, A2, A3, A4, A7)

Bezeichnung	Abmessungen [mm]					Anschlussbohrungen			Klemmschrauben A7		Betriebsdaten			Gewicht ⁵⁾ [kg]	CAD-Nr.:
	Strecklage L ₁	zulässiger Betriebsbereich L ₂	Mindest- Wellenversatz L ₃	max. Schwenk- bereich der Mittelscheibe L ₄	max. tangentialer Arbeitsversatz L ₅	Gewinde M	Anzahl n	Teilung t [°]	S	Anzugsmoment M _{Sp} [Nm]	Drehmoment T _{stat.} [Nm]	Massenträg- heitsmoment ⁵⁾ J [kg cm ²]			
NA 44.25.50/3 ¹⁾	25	23,5	5,5	38	45	M6	3	120	2xM5	6	34	1,2	0,4	31001	
NA 44.25.50/4 ¹⁾	25	23,5	5,5	38	45	M6	4	90	2xM5	6	45	1,5	0,5	31007	
NA 44.25.70/6 ¹⁾	25	23,5	5,5	58	45	M6	6	60	4xM5	6	110	2,7	0,6	31004	
NA 74.36.70/3	36	34	9	53	65	M8	3	120	4xM5	6	105	4,9	0,8	31101	
NA 74.36.90/3	36	34	9	63	65	M8	3	120	4xM6	10,5	153	15	1,5	31104	
NA 74.70.90/3	70	67	17,5	80	126	M8	3	120	4xM6	10,5	153	16	1,6	31107	
NA 74.36.90/4	36	34	9	63	65	M8	4	90	4xM6	10,5	203	16	1,6	31110	
NA 74.36.90/5	36	34	9	63	65	M8	5	72	4xM6	10,5	255	16	1,6	31137	
NA 74.120.120/3	120	114	30	120	216	M8	3	120	4xM8	25	213	53	2,9	31113	
NA 74.36.120/4	36	34	9	78	65	M8	4	90	4xM8	25	285	52	2,9	31116	
NA 74.70.120/4	70	67	17,5	95	126	M8	4	90	4xM8	25	285	52	2,9	31119	
NA 74.36.150/4	36	34	9	93	65	M8	4	90	4xM8	25	372	118	4,2	31122	
NA 74.70.150/4	70	67	17,5	110	126	M8	4	90	4xM8	25	372	121	4,3	31125	
NA 74.120.150/4	120	114	30	135	216	M8	4	90	4xM8	25	372	127	4,5	31128	
NA 101.56.100/3	56	53	14	68	100	M12	3	120	4xM8	25	425	43	3,4	31301	
NA 101.56.120/3	56	53	14	88	100	M12	3	120	4xM8	25	540	72	4,0	31304	
NA 101.90.120/3	90	86	22	105	162	M12	3	120	4xM8	25	540	73	4,0	31307	
NA 101.56.120/4	56	53	14	88	100	M12	4	90	4xM8	25	729	81	4,5	31310	
NA 101.120.140/3	120	114	30	130	216	M12	3	120	4xM10	50	660	154	6,3	31313	
NA 101.56.140/4	56	53	14	98	100	M12	4	90	4xM10	50	880	157	6,4	31316	
NA 101.90.140/4	90	86	22	115	162	M12	4	90	4xM10	50	880	158	6,4	31319	
NA 101.160.160/3	160	152	40	160	288	M12	3	120	4xM12	87	780	246	7,7	31322	
NA 101.56.160/4	56	53	14	108	100	M12	4	90	4xM12	87	1040	250	7,8	31325	
NA 101.90.160/4	90	86	22	125	162	M12	4	90	4xM12	87	1040	250	7,8	31328	
NA 101.120.160/4	120	114	30	140	216	M12	4	90	4xM12	87	1040	250	7,8	31331	
NA 134.64.140/3	64	61	16	102	115	M16	3	120	4xM10	50	1178	213	8,7	31501	
NA 134.90.140/3	90	86	22	115	162	M16	3	120	4xM10	50	1178	225	9,2	31504	
NA 134.64.160/3	64	61	16	112	115	M16	3	120	4xM12	87	1413	278	8,7	31507	
NA 134.90.160/3	90	86	22	125	162	M16	3	120	4xM12	87	1413	294	9,2	31510	
NA 134.120.160/3	120	114	30	140	216	M16	3	120	4xM12	87	1413	310	9,7	31513	
NA 134.64.160/4	64	61	16	112	115	M16	4	90	4xM12	87	1884	310	9,7	31516	
NA 134.90.160/4	90	86	22	125	162	M16	4	90	4xM12	87	1884	330	10,3	31519	
NA 155.72.160/3	72	68	18	116	130	M16	3	120	4xM12	147	2130	410	12,8	31701	
NA 155.72.160/4	72	68	18	116	130	M16	4	90	4xM12	147	2780	438	13,7	31730	
NA 155.100.160/3	100	95	25	130	180	M16	3	120	4xM12	147	2130	429	13,4	31704	
NA 155.72.180/3	72	68	18	126	130	M16	3	120	4xM12	147	2500	628	15,5	31707	
NA 155.100.180/3	100	95	25	140	180	M16	3	120	4xM12	147	2500	631	15,6	31710	
NA 155.72.180/4	72	68	18	126	130	M16	4	90	4xM12	147	3335	689	17,0	31713	
NA 155.160.200/3	160	152	40	180	288	M16	3	120	4xM12	147	2815	880	17,6	31716	
NA 155.72.200/4	72	68	18	136	130	M16	4	90	4xM12	147	3755	870	17,4	31719	
NA 155.100.200/4	100	95	25	150	180	M16	4	90	4xM12	147	3755	895	17,9	31722	
NA 196.90.200/3	90	86	22,5	145	162	M20	3	120	4xM16	360	8800	1195	23,9	31901	
NA 196.150.200/3	150	145	37,5	175	270	M20	3	120	4xM16	360	8800	1280	25,6	31904	
NA 196.90.200/4	90	86	22,5	145	162	M20	4	90	4xM16	360	11800	1435	29,3	31907	
NA 196.90.250/4	90	86	22,5	170	162	M20	4	90	4xM20	695	15800	2695	34,5	31910	
NA 196.150.250/4	150	145	37,5	200	270	M20	4	90	4xM20	695	15800	2875	36,8	31913	
NA 196.90.250/5	90	86	22,5	170	162	M20	5	72	4xM20	695	19000	2906	37,2	31916	
NA 196.90.250/6	90	86	22,5	170	162	M20	6	60	4xM20	695	23000	3125	40,0	31919	
NA 196.90.310/6	90	86	22,5	200	162	M20	6	60	4xM20	695	30000	6667	55,5	31922	
NA 196.150.310/6	150	145	37,5	230	270	M20	6	60	4xM20	695	30000	7087	59,0	31925	

⁵⁾ bei Ausführung A1

Auswahltabelle

Lebensdauertabelle nach Drehmoment

Bezeichnung	Lebensdauer L _h [h]															
	1000				5000				10000				20000			
	Drehzahl n [1/min]															
	50	150	500	1500	50	150	500	1500	50	150	500	1500	50	150	500	1500
	Drehmoment T [Nm]															
NA 44.25.50/3	45	32	22	16	28	20	14	10	22	16	11	8	18	13	9	6
NA 44.25.50/4	60	43	30	22	38	27	19	14	30	22	15	11	24	18	12	9
NA 44.25.70/6	144	104	72	52	89	64	44	32	72	52	36	26	58	42	29	21
NA 74.36.70/3	115	81	57	41	70	51	35	25	57	41	28	20	46	33	23	16
NA 74.36.90/3	166	119	83	59	102	73	51	37	83	59	41	30	67	48	34	24
NA 74.70.90/3	166	119	83	59	102	73	51	37	83	59	41	30	67	48	34	24
NA 74.36.90/4	221	159	111	79	136	98	68	49	111	79	55	39	90	64	45	32
NA 74.36.90/5	276	199	138	99	170	122	86	62	139	100	70	50	113	81	57	41
NA 74.120.120/3	232	167	116	83	143	103	71	51	116	83	58	41	94	68	47	34
NA 74.36.120/4	310	223	155	111	191	137	95	68	155	111	77	55	126	90	63	45
NA 74.70.120/4	310	223	155	111	191	137	95	68	155	111	77	55	126	90	63	45
NA 74.36.150/4	405	291	203	145	250	179	125	90	203	145	101	73	164	118	82	59
NA 74.70.150/4	405	291	203	145	250	179	125	90	203	145	101	73	164	118	82	59
NA 74.120.150/4	405	291	203	145	250	179	125	90	203	145	101	73	164	118	82	59
NA 101.56.100/3	396	285	199	142	245	176	122	88	199	142	99	71	161	116	80	58
NA 101.56.120/3	509	367	255	183	314	226	157	113	255	183	127	92	207	149	104	74
NA 101.90.120/3	509	367	255	183	314	226	157	113	255	183	127	92	207	149	104	74
NA 101.56.120/4	679	489	341	244	419	301	209	151	341	244	170	122	276	198	138	99
NA 101.120.140/3	623	448	312	224	384	276	192	138	312	224	156	112	253	182	127	91
NA 101.56.140/4	830	598	416	299	513	368	256	184	416	299	208	149	337	243	169	121
NA 101.90.140/4	830	598	416	299	513	368	256	184	416	299	208	149	337	243	169	121
NA 101.160.160/3	736	530	369	265	454	327	227	163	369	265	184	132	299	215	150	107
NA 101.56.160/4	981	707	492	353	606	436	303	218	492	353	246	177	399	287	200	143
NA 101.90.160/4	981	707	492	353	606	436	303	218	492	353	246	177	399	287	200	143
NA 101.120.160/4	981	707	492	353	606	436	303	218	492	353	246	177	399	287	200	143
NA 134.64.140/3	890	641	446	320	550	395	275	198	446	320	223	160	361	260	181	130
NA 134.90.140/3	890	641	446	320	550	395	275	198	446	320	223	160	361	260	181	130
NA 134.64.160/3	1068	769	536	384	659	474	329	237	536	384	268	192	434	312	217	156
NA 134.90.160/3	1068	769	536	384	659	474	329	237	536	384	268	192	434	312	217	156
NA 134.120.160/3	1068	769	536	384	659	474	329	237	536	384	268	192	434	312	217	156
NA 134.64.160/4	1424	1025	714	512	879	632	439	316	714	512	357	257	578	416	290	208
NA 134.90.160/4	1424	1025	714	512	879	632	439	316	714	512	357	257	578	416	290	208
NA 155.72.160/3	1580	1140	790	570	970	700	480	350	790	570	390	280	640	460	320	230
NA 155.72.160/4	2150	1550	1080	775	1330	955	665	480	1080	775	540	388	876	630	439	316
NA 155.100.160/3	1580	1140	790	570	970	700	480	350	790	570	390	280	640	460	320	230
NA 155.72.180/3	1850	1330	930	660	1140	820	570	410	930	660	460	330	750	540	380	270
NA 155.100.180/3	1850	1330	930	660	1140	820	570	410	930	660	460	330	750	540	380	270
NA 155.72.180/4	2470	1780	1240	890	1530	1100	760	550	1290	890	620	440	1000	720	500	360
NA 155.160.200/3	2090	1500	1040	750	1290	930	640	460	1050	750	520	370	850	610	420	300
NA 155.72.200/4	2790	2010	1400	1000	1720	1240	860	620	1400	1000	700	500	1130	810	570	410
NA 155.100.200/4	2790	2010	1400	1000	1720	1240	860	620	1400	1000	700	500	1130	810	570	410
NA 196.90.200/3	3030	2180	1520	1090	1870	1340	930	670	1520	1090	760	540	1230	880	620	440
NA 196.150.200/3	3030	2180	1520	1090	1870	1340	930	670	1520	1090	760	540	1230	880	620	440
NA 196.90.200/4	4040	2910	2030	1450	2500	1790	1250	900	2030	1450	1010	730	1640	1180	820	590
NA 196.90.250/4	5390	3880	2700	1940	3320	2390	1660	1200	2700	1940	1350	970	2190	1570	1100	790
NA 196.150.250/4	5390	3880	2700	1940	3320	2390	1660	1200	2700	1940	1350	970	2190	1570	1100	790
NA 196.90.250/5	6740	4850	3380	2420	4160	2990	2080	1500	3380	2420	1690	1210	2740	1970	1370	980
NA 196.90.250/6	8090	5830	4060	2910	5000	3590	2500	1800	4060	2910	2030	1460	3290	2360	1650	1180
NA 196.90.310/6	10520	7570	5280	3780	6480	4670	3250	2340	5280	3780	2640	1900	4270	3070	2140	1500
NA 196.150.310/6	10520	7570	5280	3780	6480	4670	3250	2340	5280	3780	2640	1900	4270	3070	2140	1500

Auswahltabelle

Lebensdauertabelle nach Leistung

Bezeichnung	Lebensdauer L _h [h]															
	1000				5000				10000				20000			
	Drehzahl n [1/min]															
	50	150	500	1500	50	150	500	1500	50	150	500	1500	50	150	500	1500
	Leistung P _B [kW]															
NA 44.25.50/3	0,2	0,5	1,2	2,5	0,1	0,3	0,7	1,6	0,1	0,3	0,6	1,3	0,09	0,2	0,5	0,9
NA 44.25.50/4	0,3	0,68	1,6	3,5	0,2	0,4	1,0	2,2	0,16	0,35	0,79	1,7	0,13	0,28	0,63	1,4
NA 44.25.70/6	0,8	1,6	3,8	8,2	0,5	1,0	2,3	5,0	0,4	0,8	1,9	4,1	0,3	0,7	1,5	3,3
NA 74.36.70/3	0,6	1,3	3,0	6,4	0,4	0,8	1,8	3,9	0,3	0,6	1,5	3,1	0,2	0,5	1,2	2,5
NA 74.36.90/3	0,9	1,9	4,3	9,3	0,5	1,1	2,7	5,8	0,4	0,9	2,1	4,7	0,4	0,8	1,8	3,8
NA 74.70.90/3	0,9	1,9	4,3	9,3	0,5	1,1	2,7	5,8	0,4	0,9	2,1	4,7	0,4	0,8	1,8	3,8
NA 74.36.90/4	1,2	2,5	5,8	12,4	0,7	1,5	3,6	7,7	0,6	1,2	2,9	6,1	0,5	1,0	2,4	5,0
NA 74.36.90/5	1,4	3,1	7,2	15,6	0,9	1,9	4,5	9,7	0,7	1,6	3,7	7,9	0,6	1,3	3,0	6,4
NA 74.120.120/3	1,2	2,6	6,0	13,0	0,7	1,6	3,7	8,0	0,6	1,3	3,0	6,4	0,5	1,1	2,5	5,3
NA 74.36.120/4	1,6	3,5	8,1	17,4	1,0	2,2	5,0	10,7	0,8	1,7	4,0	8,6	0,7	1,4	3,3	7,1
NA 74.70.120/4	1,6	3,5	8,1	17,4	1,0	2,2	5,0	10,7	0,8	1,7	4,0	8,6	0,7	1,4	3,3	7,1
NA 74.36.150/4	2,1	4,8	10,8	22,8	1,3	2,8	6,5	14,1	1,1	2,3	5,3	11,5	0,9	1,9	4,3	9,3
NA 74.70.150/4	2,1	4,8	10,8	22,8	1,3	2,8	6,5	14,1	1,1	2,3	5,3	11,5	0,9	1,9	4,3	9,3
NA 74.120.150/4	2,1	4,8	10,8	22,8	1,3	2,8	6,5	14,1	1,1	2,3	5,3	11,5	0,9	1,9	4,3	9,3
NA 101.56.100/3	2,1	4,5	10,4	22,3	1,3	2,8	6,4	13,8	1,0	2,2	5,2	11,1	0,8	1,8	4,2	9,1
NA 101.56.120/3	2,7	5,8	13,3	28,7	1,6	3,5	8,2	17,7	1,3	2,9	6,6	14,4	1,1	2,3	5,4	11,6
NA 101.90.120/3	2,7	5,8	13,3	28,7	1,6	3,5	8,2	17,7	1,3	2,9	6,6	14,4	1,1	2,3	5,4	11,6
NA 101.56.120/4	3,6	7,7	17,8	38,8	2,2	4,7	10,9	23,7	1,8	3,8	8,9	19,2	1,4	3,1	7,2	15,5
NA 101.120.140/3	3,3	7,0	16,3	35,2	2,0	4,3	10,0	21,7	1,6	3,5	8,2	17,6	1,3	2,9	6,6	14,3
NA 101.56.140/4	4,3	9,4	21,8	46,9	2,7	5,8	13,4	28,9	2,2	4,7	10,9	23,4	1,8	3,8	8,8	19,9
NA 101.90.140/4	4,3	9,4	21,8	46,9	2,7	5,8	13,4	28,9	2,2	4,7	10,9	23,4	1,8	3,8	8,8	19,9
NA 101.160.160/3	3,9	8,3	19,3	42,2	2,4	5,1	11,9	25,6	1,9	4,2	9,6	20,7	1,6	3,4	7,9	16,8
NA 101.56.160/4	5,1	11,1	25,8	55,4	3,2	6,8	15,9	34,2	2,6	5,5	12,9	27,8	2,1	4,5	10,5	22,5
NA 101.90.160/4	5,1	11,1	25,8	55,4	3,2	6,8	15,9	34,2	2,6	5,5	12,9	27,8	2,1	4,5	10,5	22,5
NA 101.120.160/4	5,1	11,1	25,8	55,4	3,2	6,8	15,9	34,2	2,6	5,5	12,9	27,8	2,1	4,5	10,5	22,5
NA 134.64.140/3	4,7	10,1	23,3	50,2	2,9	6,2	14,4	31,1	2,3	5,0	11,7	25,1	2,0	4,1	9,5	20,4
NA 134.90.140/3	4,7	10,1	23,3	50,2	2,9	6,2	14,4	31,1	2,3	5,0	11,7	25,1	2,0	4,1	9,5	20,4
NA 134.64.160/3	5,6	12,1	28,1	60,3	3,4	7,4	17,2	37,2	2,8	6,0	14,0	30,1	2,3	4,9	11,4	24,5
NA 134.90.160/3	5,6	12,1	28,1	60,3	3,4	7,4	17,2	37,2	2,8	6,0	14,0	30,1	2,3	4,9	11,4	24,5
NA 134.120.160/3	5,6	12,1	28,1	60,3	3,4	7,4	17,2	37,2	2,8	6,0	14,0	30,1	2,3	4,9	11,4	24,5
NA 134.64.160/4	7,5	16,1	37,4	80,4	4,6	9,9	23,0	49,6	3,7	8,0	18,7	40,4	3,0	6,5	15,2	32,7
NA 134.90.160/4	7,5	16,1	37,4	80,4	4,6	9,9	23,0	49,6	3,7	8,0	18,7	40,4	3,0	6,5	15,2	32,7
NA 155.72.160/3	8,3	17,9	41,4	89,5	5,1	11,0	25,1	55,0	4,1	9,0	20,4	44,0	3,3	7,2	16,7	36,1
NA 155.72.160/4	11,9	24,3	56,5	121,7	7,0	15,0	34,8	75,4	5,7	12,2	28,3	60,9	4,6	9,9	23,0	49,6
NA 155.100.160/3	8,3	17,9	41,4	89,5	5,1	11,0	25,1	55,0	4,1	9,0	20,4	44,0	3,3	7,2	16,7	36,1
NA 155.72.180/3	9,7	20,9	48,7	103,6	6,0	12,9	29,8	64,4	4,9	10,4	24,1	51,8	3,9	8,5	19,9	42,4
NA 155.100.180/3	9,7	20,9	48,7	103,6	6,0	12,9	29,8	64,4	4,9	10,4	24,1	51,8	3,9	8,5	19,9	42,4
NA 155.72.180/4	12,9	28,0	64,9	139,8	8,0	17,3	39,8	86,4	6,8	14,0	32,5	69,1	5,2	11,3	26,2	56,5
NA 155.160.200/3	10,9	23,6	54,4	117,8	6,8	14,6	33,5	72,2	5,5	11,8	27,2	58,1	4,4	9,6	22,0	47,1
NA 155.72.200/4	14,6	31,6	73,3	157,0	9,0	19,5	45,0	97,4	7,3	15,7	36,6	78,5	5,9	12,7	29,8	64,4
NA 155.100.200/4	14,6	31,6	73,3	157,0	9,0	19,5	45,0	97,4	7,3	15,7	36,6	78,5	5,9	12,7	29,8	64,4
NA 196.90.200/3	15,9	34,2	79,6	171,2	9,8	21,0	48,7	105,2	8,0	17,1	39,8	84,8	6,4	13,8	32,5	69,1
NA 196.150.200/3	15,9	34,2	79,6	171,2	9,8	21,0	48,7	105,2	8,0	17,1	39,8	84,8	6,4	13,8	32,5	69,1
NA 196.90.200/4	21,1	45,7	106,3	227,7	13,1	28,1	65,4	141,3	10,6	22,8	52,8	114,6	8,6	18,5	42,9	92,6
NA 196.90.250/4	28,2	60,9	141,3	304,6	17,4	37,5	86,9	188,4	14,1	30,5	70,7	152,3	11,5	24,7	57,6	124,1
NA 196.150.250/4	28,2	60,9	141,3	304,6	17,4	37,5	86,9	188,4	14,1	30,5	70,7	152,3	11,5	24,7	57,6	124,1
NA 196.90.250/5	35,3	76,2	176,9	380,0	21,8	47,0	108,9	235,5	17,7	38,0	88,5	190,0	14,3	30,9	71,7	153,9
NA 196.90.250/6	42,3	91,5	212,5	456,9	26,2	56,4	130,9	282,6	21,3	45,7	106,3	229,3	17,2	37,1	86,4	185,3
NA 196.90.310/6	55,1	118,9	276,4	593,6	33,9	73,3	170,1	367,4	27,6	59,4	138,2	298,3	22,3	48,2	112,0	241,8
NA 196.150.310/6	55,1	118,9	276,4	593,6	33,9	73,3	170,1	367,4	27,6	59,4	138,2	298,3	22,3	48,2	112,0	241,8

Abmessungen NA 280 - NAS 600 (Schwere Baureihe)

PK-Kupplung (A1, A2, A4, A7)

Die INKOMA-PK-Kupplung ist standardmäßig in folgenden Ausführungen lieferbar:

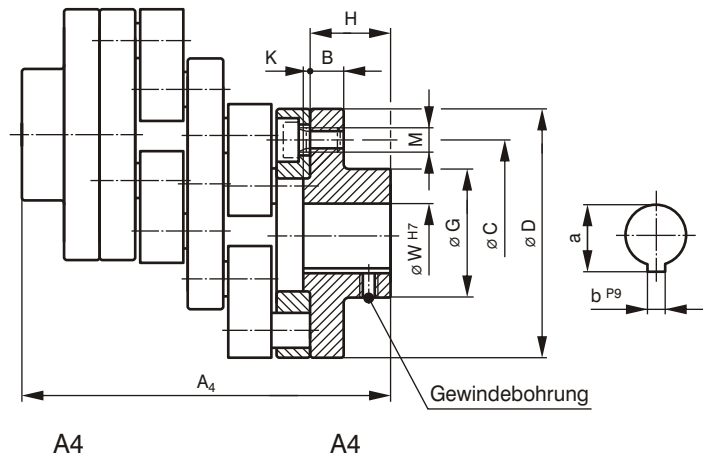
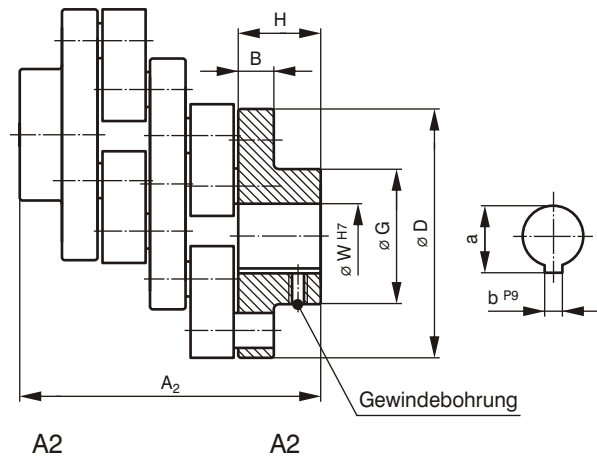
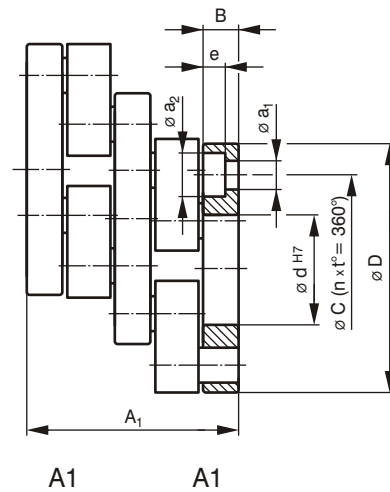
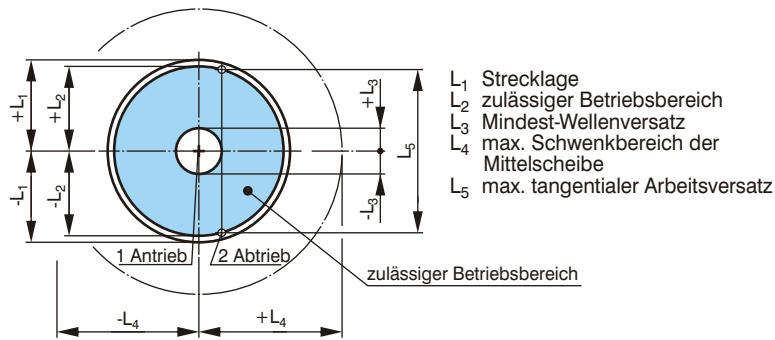

$$A_4 = A_1 + \text{GFL}$$

Fehlende Maße und Typenbezeichnungen GFL s. Seite 16.

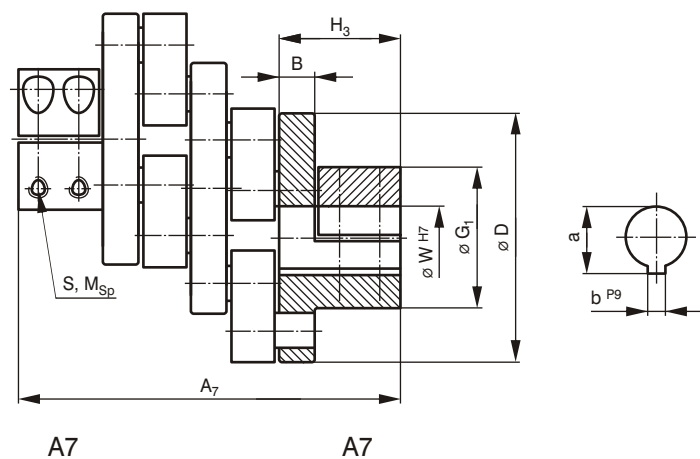

Bezeichnung	Abmessungen [mm]																
	A ₁	A ₂	A ₄	A ₇	B	C	D	G	H	K	W	a	a ₁	a ₂	b	d	e
NA 280.150.350/4	280	414	510	1)	48	272	350	180	115	5	80	85,4	22	33	22	180	26
NA 280.150.350/5	280	414	510	1)	48	272	350	180	115	5	80	85,4	22	33	22	180	26
NA 280.150.400/5	280	454	550	1)	48	320	400	200	135	5	80	85,4	22	33	22	200	26
NA 280.150.400/6	280	454	550	1)	48	320	400	200	135	5	80	85,4	22	33	22	200	26
NA 280.150.500/6	280	454	550	1)	48	420	500	200	135	5	100	106,4	22	33	28	200	26
NAS 460.230.425/3	460	1)	1)	1)	80	300	425	1)	1)	1)	1)	1)	1)	1)	1)	200	1)
NAS 460.230.480/3	460	1)	1)	1)	80	350	480	1)	1)	1)	1)	1)	1)	1)	1)	210	1)
NAS 460.230.480/4	460	1)	1)	1)	80	350	480	1)	1)	1)	1)	1)	1)	1)	1)	210	1)
NAS 460.230.560/4	460	1)	1)	1)	80	432	560	1)	1)	1)	1)	1)	1)	1)	1)	220	1)
NAS 460.230.560/5	460	1)	1)	1)	80	432	560	1)	1)	1)	1)	1)	1)	1)	1)	220	1)
NAS 460.230.620/6	460	1)	1)	1)	80	490	620	1)	1)	1)	1)	1)	1)	1)	1)	250	1)
NAS 600.320.580/3	600	1)	1)	1)	100	400	580	1)	1)	1)	1)	1)	1)	1)	1)	220	1)
NAS 600.320.700/3	600	1)	1)	1)	100	520	700	1)	1)	1)	1)	1)	1)	1)	1)	300	1)
NAS 600.320.680/4	600	1)	1)	1)	100	500	680	1)	1)	1)	1)	1)	1)	1)	1)	300	1)

Bezeichnung	Abmessungen [mm]					Anschlussbohrungen			Betriebsdaten		Gewicht ²⁾	CAD-Nr.:
	Strecklage L ₁	zulässiger Betriebsbereich L ₂	Mindest- Wellenversatz L ₃	max. Schwenk- bereich der Mittelscheibe L ₄	max. tangentialer Arbeitsversatz L ₅	Gewinde M	Anzahl n	Teilung t [°]	Drehmoment T _{stat.} [Nm]	Massenträg- heitsmoment ²⁾ J [kg cm ²]		
NA 280.150.350/4	150	145	37	250	270	M20	4	90	31000	20000	103	32001
NA 280.150.350/5	150	145	37	250	270	M20	5	72	39000	21200	109	32004
NA 280.150.400/5	150	145	37	275	270	M20	5	72	46000	34000	136	32007
NA 280.150.400/6	150	145	37	275	270	M20	6	60	55000	34500	138	32010
NA 280.150.500/6	150	145	37	325	270	M20	6	60	73000	80100	221	32013
NAS 460.230.425/3	230	220	56	328	414	1)	3	120	100000	69800	253	32101
NAS 460.230.480/3	230	220	56	355	414	1)	3	120	115000	109800	320	32104
NAS 460.230.480/4	230	220	56	355	414	1)	4	90	150000	115000	335	32107
NAS 460.230.560/4	230	220	56	395	414	1)	4	90	190000	202500	453	32110
NAS 460.230.560/5	230	220	56	395	414	1)	5	72	238000	209300	468	32113
NAS 460.230.620/6	230	220	56	425	414	1)	6	60	325000	317000	567	32116
NAS 600.320.580/3	320	304	80	450	575	1)	3	120	275000	285300	593	32201
NAS 600.320.700/3	320	304	80	510	575	1)	3	120	355000	580000	800	32204
NAS 600.320.680/4	320	304	80	500	575	1)	4	90	450000	530000	768	32207

1) Nabelnänge, Durchmesser, Bohrung und Verschraubung nach Kundenwunsch

2) bei Ausführung A1

Axialspiel ± 4 mm

Bestellbeispiel:

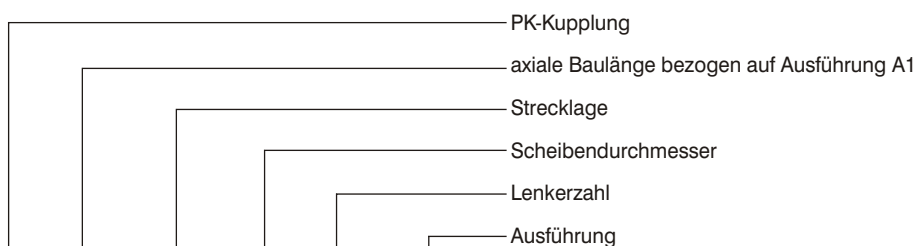

NA 280 . 150 . 350 / 4 - A2-A4

Abmessungen GLK, GL (Leichte Baureihe, Gleitlager)

PK-Kupplung

(GL) K: Mittelscheibe und Lenker aus Kunststoff
 Außenscheibe aus Aluminium

Auf Wunsch mit Gewindestift DIN 916 oder mit Passfedernut nach DIN 6885/1.

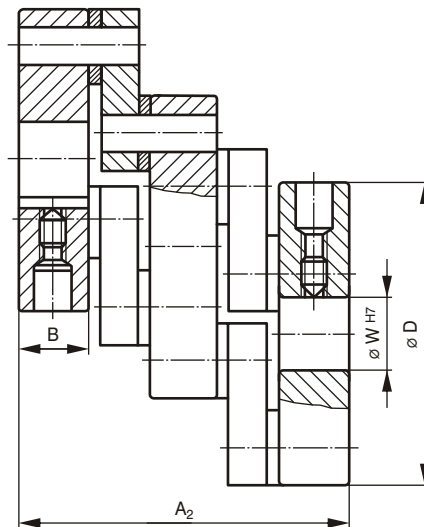
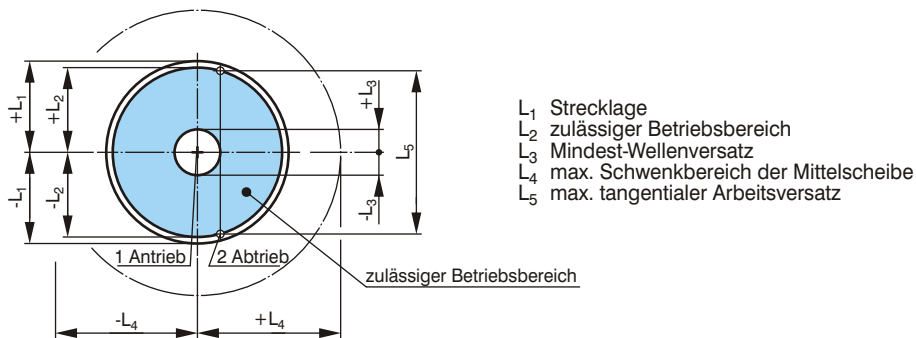

Bestellbeispiel:

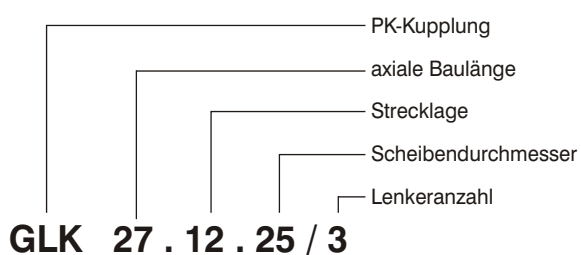

Bezeichnung	Abmessungen [mm]									Betriebsdaten		Gewicht [kg]	CAD-Nr.:
	A ₂	B	D	W	Strecklage L ₁	zulässiger Betriebsbereich L ₂	Mindest-Wellenversatz L ₃	max. Schwenkbereich der Mittelscheibe L ₄	max.tangentialer Arbeitsversatz L ₅	Drehmoment T _{stat.} [Nm]	Massenträgheitsmoment J [kg cm ²]		
GLK 27.12.25/3 ¹⁾	27	5,4	25	8	12	11	3	19	21,6	1,7	0,02	0,023	33001
GLK 58.26.48/3 ¹⁾	58	11,5	48	16	26	25	5	37	46,8	8,6	0,56	0,174	33005
GL 42.30.40/3 ¹⁾	42	9,4	40	10	30	28,5	7,5	35	54	12,8	0,27	0,130	33011
GL 65.26.48/3 ¹⁾	65	15	48	16	26	25	6,5	37	46,8	38,0	0,69	0,215	33021

¹⁾ axial nicht fixiert

Axialspiel +2mm

Bezeichnung	Lebensdauer L _h [h]											
	500				1000				5000			
	Drehzahl n [1/min]											
	50	150	500	1500	50	150	500	1500	50	150	500	1500
	Drehmoment T [Nm]											
GLK 27.12.25/3	1,7	1,7	1,1	0,35	1,8	1,8	0,6	0,25	1,4	0,9	0,3	0,15
GLK 58.26.48/3	8	7	5	1,8	6	5	3	1,3	5	4	1,6	0,8
GL 42.30.40/3	12	12	8,8	2,8	10	10	4,8	2	8	6	2,4	1,2
GL 65.26.48/3	38	32	9	3,6	33	20	7,2	2,7	25	11,7	3,6	1,3

Bezeichnung	Lebensdauer L _h [h]											
	500				1000				5000			
	Drehzahl n [1/min]											
	50	150	500	1500	50	150	500	1500	50	150	500	1500
	Leistung P _B [W]											
GLK 27.12.25/3	9	27	56	54	9	27	31	38	8	14	15	22
GLK 58.26.48/3	42	110	260	280	46	140	165	200	41	72	78	115
GL 42.30.40/3	63	190	460	430	72	220	280	300	64	112	120	176
GL 65.26.48/3	190	500	490	560	190	300	370	410	160	180	180	200

Abmessungen GFL

GFL - Gegenflansch

Zur Ausführung A4.

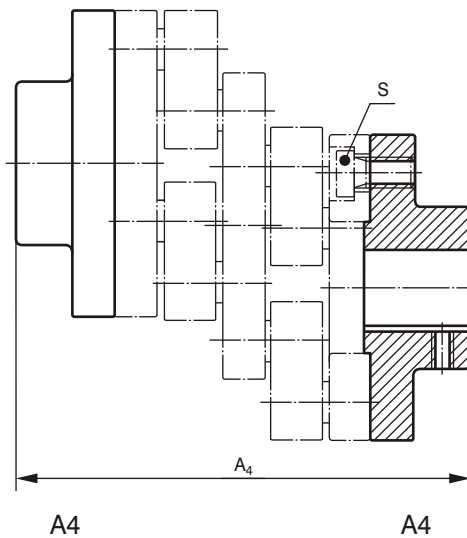
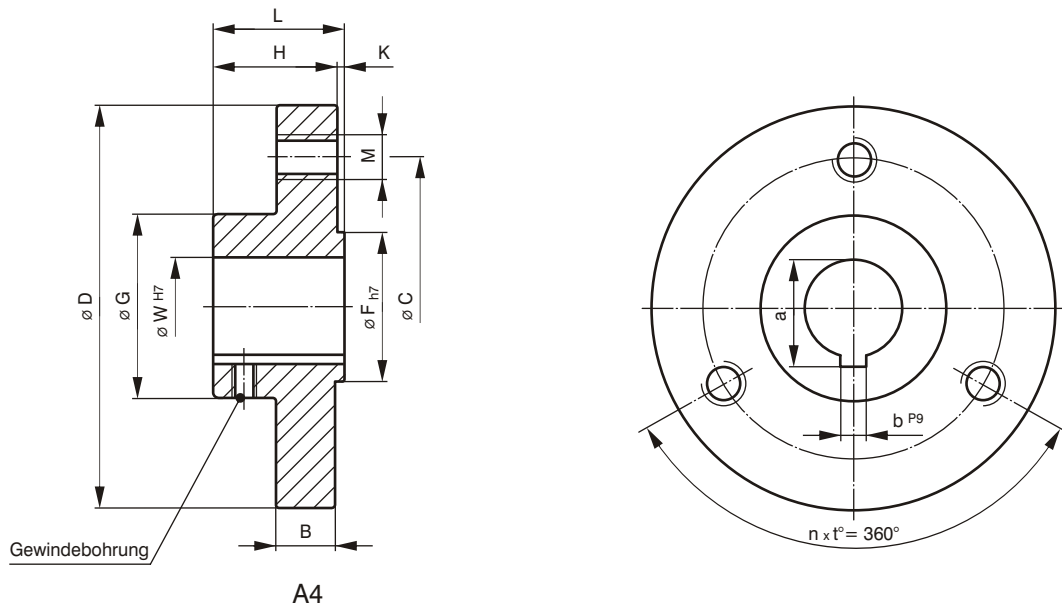

Bestellbeispiel:

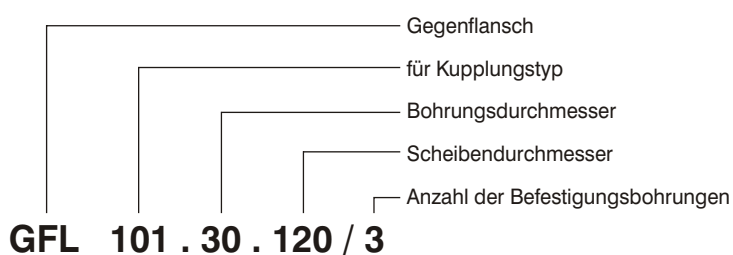

Bezeichnung	Abmessungen [mm]												Anschlussbohrungen			Massenträgheitsmoment J [kg cm ²]	Befestigungsschrauben ³⁾ S	Gewicht [kg]	CAD-Nr.:
	B	C	D	F	G	H	K	L	W ¹⁾	W _{max.}	a ²⁾	b ²⁾	M	n	t [°]				
GFL 44.14.50/3	8	35	50	22	28	20	2	22	14	18	16,2	5	M6	3	120	0,5	3xM6x10	0,16	34001
GFL 44.14.50/4	8	35	50	22	28	20	2	22	14	18	16,2	5	M6	4	90	0,5	4xM6x10	0,16	34003
GFL 44.16.70/6	8	56	70	25	35	20	2	22	16	22	18,2	5	M6	6	60	1,9	6xM6x10	0,30	34002
GFL 74.16.70/3	10,5	48	70	25	35	20	2	22	16	22	18,3	5	M8	3	120	2,3	3xM8x14	0,36	34101
GFL 74.25.90/3	10,5	70	90	45	55	37	3	40	25	40	28,3	8	M8	3	120	9,7	3xM8x14	0,89	34102
GFL 74.25.90/4	10,5	70	90	45	55	37	3	40	25	40	28,3	8	M8	4	90	9,7	4xM8x14	0,89	34103
GFL 74.25.90/5	10,5	70	90	45	55	37	3	40	25	40	28,3	8	M8	5	72	9,7	5xM8x14	0,89	34107
GFL 74.30.120/3	10,5	98	120	50	60	42	3	45	30	45	33,3	8	M8	3	120	29	3xM8x14	1,4	34104
GFL 74.30.120/4	10,5	98	120	50	60	42	3	45	30	45	33,3	8	M8	4	90	29	4xM8x14	1,4	34105
GFL 74.35.150/4	10,5	128	150	60	70	42	3	45	35	50	38,3	10	M8	4	90	62	4xM8x14	2,1	34106
GFL 101.30.100/3	15,5	70	100	40	55	37	3	40	30	40	33,3	8	M12	3	120	16	3xM12x20	1,15	34301
GFL 101.30.120/3	15,5	90	120	50	65	42	3	45	30	45	33,3	8	M12	3	120	34	3xM12x20	1,8	34302
GFL 101.30.120/4	15,5	90	120	50	65	42	3	45	30	45	33,3	8	M12	4	90	34	4xM12x20	1,8	34303
GFL 101.35.140/3	15,5	110	140	50	70	52	3	55	35	50	38,3	10	M12	3	120	65	3xM12x20	2,5	34304
GFL 101.35.140/4	15,5	110	140	50	70	52	3	55	35	50	38,3	10	M12	4	90	65	4xM12x20	2,5	34305
GFL 101.40.160/3	15,5	130	160	60	70	52	3	55	40	55	43,3	12	M12	3	120	100	3xM12x20	3,3	34306
GFL 101.40.160/4	15,5	130	160	60	70	52	3	55	40	55	43,3	12	M12	4	90	100	4xM12x20	3,3	34307
GFL 134.35.140/3	22,5	100	140	55	70	52	3	55	35	50	38,3	10	M16	3	120	83	3xM16x30	3,2	34501
GFL 134.40.160/3	22,5	120	158	60	85	52	3	55	40	55	43,3	12	M16	3	120	140	3xM16x30	4,2	34502
GFL 134.40.160/4	22,5	120	158	60	85	52	3	55	40	55	43,3	12	M16	4	90	140	4xM16x30	4,2	34503
GFL 155.40.160/3	25	115	160	60	75	52	3	55	40	55	43,3	12	M16	3	120	146	3xM16x30	4,3	34701
GFL 155.40.160/4	25	115	160	60	75	52	3	55	40	55	43,3	12	M16	4	90	146	4xM16x30	4,3	34706
GFL 155.45.180/3	25	135	180	70	90	62	3	65	45	60	48,8	14	M16	3	120	258	3xM16x30	6,0	34702
GFL 155.45.180/4	25	135	180	70	90	62	3	65	45	60	48,8	14	M16	4	90	258	4xM16x30	6,0	34703
GFL 155.50.200/3	25	152	200	80	100	72	3	75	50	70	53,8	14	M16	3	120	420	3xM16x30	7,9	34704
GFL 155.50.200/4	25	152	200	80	100	72	3	75	50	70	53,8	14	M16	4	90	420	4xM16x30	7,9	34705
GFL 196.50.200/3	30	150	200	80	100	70	5	75	50	70	53,8	14	M20	3	120	452	3xM20x35	8,5	34801
GFL 196.50.200/4	30	150	200	80	100	70	5	75	50	70	53,8	14	M20	4	90	452	4xM20x35	8,5	34802
GFL 196.60.250/4	30	200	250	100	120	80	5	85	60	80	64,4	18	M20	4	90	1157	4xM20x35	14,0	34803
GFL 196.60.250/5	30	200	250	100	120	80	5	85	60	80	64,4	18	M20	5	72	1157	5xM20x35	14,0	34804
GFL 196.60.250/6	30	200	250	100	120	80	5	85	60	80	64,4	18	M20	6	60	1157	6xM20x35	14,0	34805
GFL 196.80.310/6	30	260	310	150	160	95	5	100	80	100	85,4	22	M20	6	60	3113	6xM20x35	24,3	34806
GFL 280.80.350/4	48	272	325	180	180	115	5	120	80	120	85,4	22	M20	4	90	5658	4xM20x50	40,4	34901
GFL 280.80.350/5	48	272	325	180	180	115	5	120	80	120	85,4	22	M20	5	72	5658	5xM20x50	40,4	34902
GFL 280.80.400/5	48	320	375	200	200	135	5	140	80	140	85,4	22	M20	5	72	10700	5xM20x50	58,2	34903
GFL 280.80.400/6	48	320	375	200	200	135	5	140	80	140	85,4	22	M20	6	60	10700	6xM20x50	58,2	34904
GFL 280.100.500/6	48	420	475	200	250	135	5	140	100	140	106,4	28	M20	6	60	27130	6xM20x50	92,1	34905

1) Das Maß "W" für die Nabenbohrung ist ein Vorzugsmaß

2) Werte nur für Maß "W"; ansonsten Passfeder nach DIN 6885/1

3) Befestigungsschrauben gehören nicht zum Lieferumfang

Abmessungen ISP-B

ISP-B - Inkofix Spannflansch

Zur Ausführung A3.

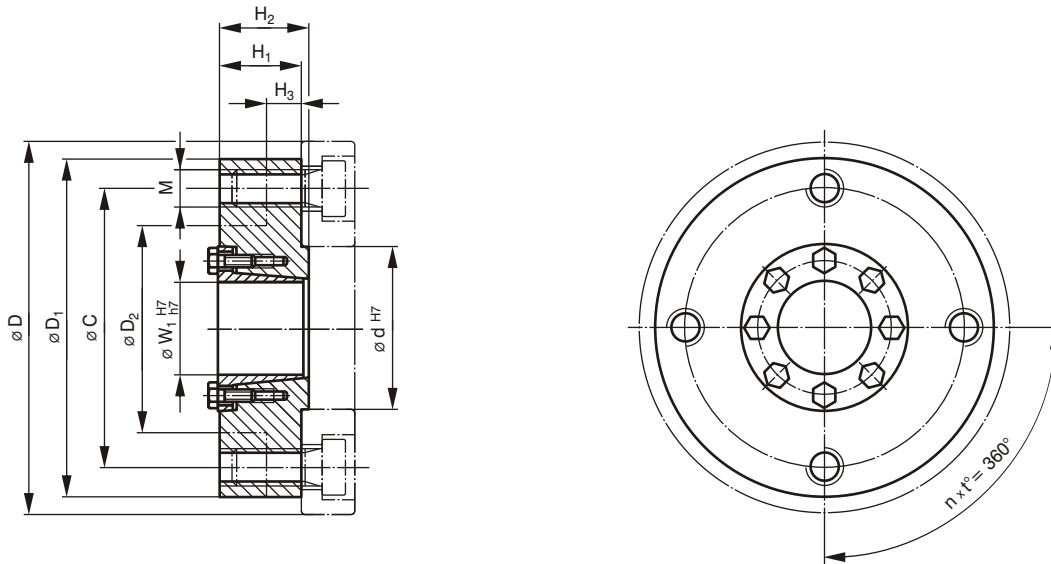

Erläuterungen:

$T_{\text{stat.}}$ = maximal übertragbares Drehmoment eines Spannflansches

F_{ax} = maximal übertragbare Axialkraft eines Spannflansches

T_A = erforderliches Anzugsmoment der Spannschrauben

L_1 = Strecklage (abhängig von der Baugröße)

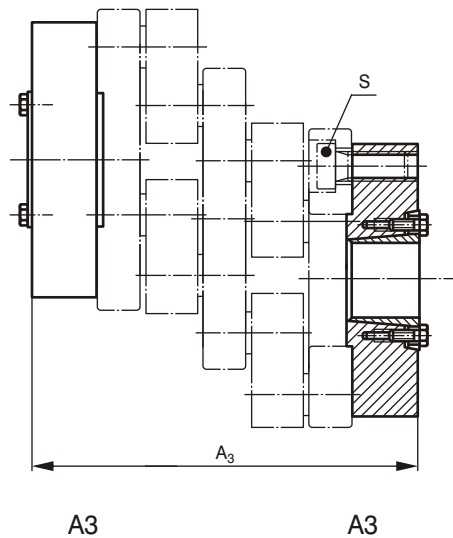

Bestellbeispiel:

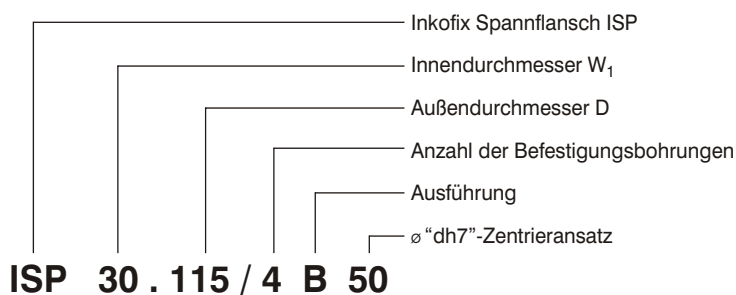

PK - Kupplungen

Bezeichnung Kupplung	Bezeichnung Spannflansch	Abmessungen [mm]									Anschlussbohrungen						
		d	C	D	D ₁	D ₂	H ₁	H ₂	H ₃	W ₁ ¹⁾	M	n	t [°]				
NA 44.25.70/6	ISP 16.66/6B25	25	56	70	66	-	12	14	-	16	M6	6	60				
NA 74.36.70/3	ISP 16.60/3B25	25	48	70	60	-	14	16	-	16	M8	3	120				
NA 74.L ₁ .90/3	ISP 25.82/3B45	45	70	90	82	-	14	17	-	25	M8	3	120				
NA 74.36.90/4	ISP 25.82/4B45	45	70	90	82	-	14	17	-	25	M8	4	90				
NA 74.36.90/5	ISP 25.82/5B45	45	70	90	82	-	14	17	-	25	M8	5	72				
NA 74.120.120/3	ISP 30.115/3B50	50	98	120	115	-	16	19	-	30	M8	3	120				
NA 74.L ₁ .120/4	ISP 30.115/4B50	50	98	120	115	-	16	19	-	30	M8	4	90				
NA 74.L ₁ .150/4	ISP 35.145/4B60	60	128	150	145	-	20	23	-	35	M8	4	90				
NA 101.56.100/3	ISP 30.90/3B40	40	70	100	90	-	20	23	-	30	M12	3	120				
NA 101.L ₁ .120/3	ISP 30.110/3B50	50	90	120	110	-	25	28	-	30	M12	3	120				
NA 101.56.120/4	ISP 30.110/4B50	50	90	120	110	-	25	28	-	30	M12	4	90				
NA 101.120.140/3	ISP 35.130/3B50	50	110	140	130	-	30	33	-	35	M12	3	120				
NA 101.L ₁ .140/4	ISP 35.130/4B50	50	110	140	130	-	30	33	-	35	M12	4	90				
NA 101.160.160/3	ISP 40.150/3B60	60	130	160	150	-	30	33	-	40	M12	3	120				
NA 101.L ₁ .160/4	ISP 40.150/4B60	60	130	160	150	-	30	33	-	40	M12	4	90				
NA 134.L ₁ .140/3	ISP 35.125/3B55	55	100	140	125	-	35	38	-	35	M16	3	120				
NA 134.L ₁ .160/3	ISP 40.145/3B60	60	120	160	145	-	35	38	-	40	M16	3	120				
NA 134.L ₁ .160/4	ISP 40.145/4B60	60	120	160	145	-	35	38	-	40	M16	4	90				
NA 155.L ₁ .160/3	ISP 40.140/3B60	60	115	160	140	-	40	43	-	40	M16	3	120				
NA 155.L ₁ .160/4	ISP 40.140/4B60	60	115	160	140	-	40	43	-	40	M16	4	90				
NA 155.L ₁ .180/3	ISP 45.160/3B70	70	135	180	160	-	45	48	-	45	M16	3	120				
NA 155.72.180/4	ISP 45.160/4B70	70	135	180	160	-	45	48	-	45	M16	4	90				
NA 155.160.200/3	ISP 50.180/3B80	80	152	200	180	-	50	53	-	50	M16	3	120				
NA 155.L ₁ .200/4	ISP 50.180/4B80	80	152	200	180	120	50	53	20	50	M16	4	90				
NA 196.L ₁ .200/3	ISP 50.185/3B80	80	150	200	185	116	60	65	28	50	M20	3	120				
NA 196.90.200/4	ISP 50.185/4B80	80	150	200	185	116	60	65	28	50	M20	4	90				
NA 196.L ₁ .250/4	ISP 60.230/4B100	100	200	250	230	-	70	75	-	60	M20	4	90				
NA 196.90.250/5	ISP 60.230/5B100	100	200	250	230	-	70	75	-	60	M20	5	72				
NA 196.90.250/6	ISP 60.230/6B100	100	200	250	230	-	70	75	-	60	M20	6	60				
NA 196.L ₁ .310/6	ISP 80.290/6B150	150	260	310	290	-	75	80	-	80	M20	6	60				

¹⁾ Das Maß "W₁" für die Nebenbohrung ist ein Vorzugsmaß.

Bezeichnung Kupplung	Bezeichnung Spannflansch	Spannschraube		Betriebsdaten			Befestigungs- schrauben ²⁾	Gewicht [kg]	CAD-Nr.:
		ISO 4017 (DIN 933) 10.9	Anzugs- moment T _A [Nm]	Drehmoment T _{stat.} [Nm]	max. Axialkraft F _{ax} [kN]	Massenträg- heitsmoment J [kg cm ²]			
NA 44.25.70/6	ISP 16.66/6B25	6xM5x10	7	90	13	1,7	6xM6x10	0,30	53302
NA 74.36.70/3	ISP 16.60/3B25	6xM5x10	7	125	16	1,4	3xM8x14	0,29	53301
NA 74.L ₁ .90/3	ISP 25.82/3B45	8xM5x16	7	340	27	4,9	3xM8x14	0,53	53303
NA 74.36.90/4	ISP 25.82/4B45	8xM5x16	7	340	27	4,9	4xM8x14	0,53	53304
NA 74.36.90/5	ISP 25.82/5B45	8xM5x16	7	340	27	4,9	5xM8x14	0,53	53329
NA 74.120.120/3	ISP 30.115/3B50	8xM5x16	7	680	45	21,5	3xM8x14	1,22	53308
NA 74.L ₁ .120/4	ISP 30.115/4B50	8xM5x16	7	680	45	21,5	4xM8x14	1,22	53309
NA 74.L ₁ .150/4	ISP 35.145/4B60	8xM6x16	12	850	49	68,0	4xM8x14	2,44	53313
NA 101.56.100/3	ISP 30.90/3B40	8xM5x16	7	830	55	10	3xM12x20	0,89	53305
NA 101.L ₁ .120/3	ISP 30.110/3B50	8xM5x16	7	982	65	28	3xM12x20	1,73	53306
NA 101.56.120/4	ISP 30.110/4B50	8xM5x16	7	982	65	28	4xM12x20	1,73	53307
NA 101.120.140/3	ISP 35.130/3B50	8xM6x16	12	1195	68	66	3xM12x20	2,90	53311
NA 101.L ₁ .140/4	ISP 35.130/4B50	8xM6x16	12	1195	68	66	4xM12x20	2,90	53312
NA 101.160.160/3	ISP 40.150/3B60	8xM6x16	12	1920	96	117	3xM12x20	3,90	53317
NA 101.L ₁ .160/4	ISP 40.150/4B60	8xM6x16	12	1920	96	117	4xM12x20	3,90	53318
NA 134.L ₁ .140/3	ISP 35.125/3B55	8xM6x16	12	1385	79	65	3xM16x30	3,10	53310
NA 134.L ₁ .160/3	ISP 40.145/3B60	8xM6x16	12	2220	111	119	3xM16x30	4,19	53315
NA 134.L ₁ .160/4	ISP 40.145/4B60	8xM6x16	12	2220	111	119	4xM16x30	4,19	53316
NA 155.L ₁ .160/3	ISP 40.140/3B60	8xM6x16	12	2460	123	118	3xM16x30	4,44	53314
NA 155.L ₁ .160/4	ISP 40.140/4B60	8xM6x16	12	2460	123	118	4xM16x30	4,44	53330
NA 155.L ₁ .180/3	ISP 45.160/3B70	10xM6x16	12	3000	133	226	3xM16x30	6,54	53319
NA 155.72.180/4	ISP 45.160/4B70	10xM6x16	12	3000	133	226	4xM16x30	6,54	53320
NA 155.160.200/3	ISP 50.180/3B80	10xM6x20	12	4100	164	402	3xM16x30	9,21	53321
NA 155.L ₁ .200/4	ISP 50.180/4B80	10xM6x20	12	4100	164	402	4xM16x30	9,21	53322
NA 196.L ₁ .200/3	ISP 50.185/3B80	10xM6x20	12	5200	208	538	3xM20x35	11,73	53323
NA 196.90.200/4	ISP 50.185/4B80	10xM6x20	12	5200	208	538	4xM20x35	11,73	53324
NA 196.L ₁ .250/4	ISP 60.230/4B100	10xM6x20	12	9800	327	1500	4xM20x35	21,27	53325
NA 196.90.250/5	ISP 60.230/5B100	10xM6x20	12	9800	327	1500	5xM20x35	21,27	53326
NA 196.90.250/6	ISP 60.230/6B100	10xM6x20	12	9800	327	1500	6xM20x35	21,27	53327
NA 196.L ₁ .310/6	ISP 80.290/6B150	10xM8x25	32	13600	340	4061	6xM20x35	35,90	53328

²⁾ Befestigungsschrauben gehören nicht zum Lieferumfang

Checkliste

für die Angebotserstellung

Firma:

Abteilung: Sachbearbeiter:

Datum: Tel.: Fax.:

Anschrift:

Projekt:

Betriebsdaten:

Leistungskollektiv				
	P [kW]	T [Nm]	n [1/min]	ED [%]
1				
2				
3				

Belastungsart:

stetig wechselnd Stöße schwellend vibrierend

Art des Antriebes:

E-Motor Verbrennungskraftmaschine sonstige:

Betriebsdauer:h/d Erforderliche Lebensdauer:h

Betriebsbedingungen:

Umgebungstemperatur von:°C bis°C

trocken Feuchtigkeit Staub (Material?):

Sonstige nicht aufgeführte Betriebsbedingungen:

Angaben zur Einbausituation:

Wellenversatz:

konstant $L_2 =$ mm

variable von $+L_2 =$ mm bis $-L_2 =$ mm

$L_3 =$ Mindest-Wellenversatz

Hinweis: Bei INKOMA-PK-Kupplungen muss die direkte Wellenflucht vermieden werden. (INKOMA-Lineflex-Kupplungen können in Fluchtstellung arbeiten.)

Beugungswinkel:

konstant $\alpha =$ °

variabel von $+\alpha =$ ° bis $-\alpha =$ °

Art des Wellenversatzes:

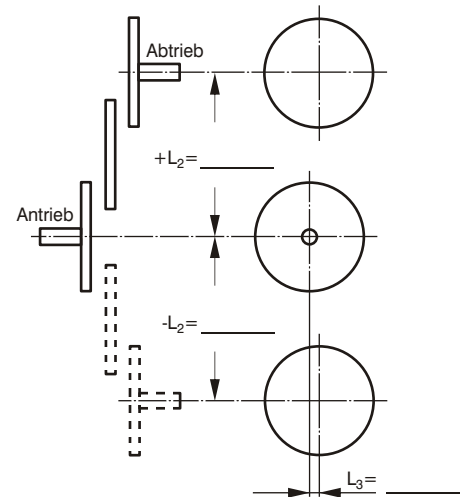
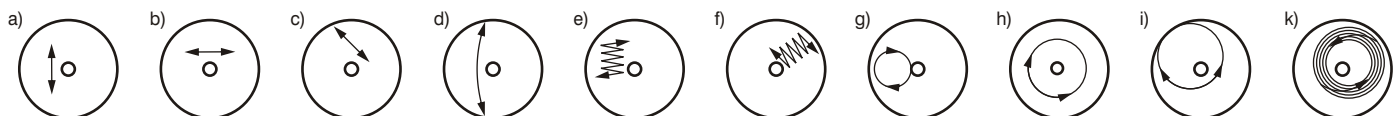

Benötigte Stückzahl: Prototyp:

Produktionsmenge pro Jahr: In Losgrößen von:

Gewünschter Liefertermin: