



ALBERT hat ein Nachführsystem "ASN" entwickelt, das speziell auf die Anforderungen nachgeführter Photovoltaikanlagen ausgerichtet ist. Der Einsatz im Freien bei jedem Wetter stellt sehr hohe Ansprüche an die beweglichen Bauteile. Robustheit in Material und Mechanik sind die Grundvoraussetzungen für eine zuverlässige Funktion der Energiegewinnungsanlage. Die ALBERT ASN Solar-Nachführsysteme sind in vier Baugrößen lieferbar und decken einen Belastungsbereich von 25 kN bis 130 kN ab. Eine flexible Lagerung, die an beliebiger Stelle in beliebiger Position am Außenrohr montiert werden

kann, erlaubt die problemlose Integration der ALBERT ASN Solar-Nachführsysteme in bestehende und in neue Tracker Systeme. Weitgehende Wartungsfreiheit sichert und garantiert den reibungslosen Dauerbetrieb.

Unser Team freut sich auf Ihre Anfrage. Gerne begleiten wir Sie von der technischen Auslegung bis zur Hilfestellung bei der Inbetriebnahme.

ALBERT ASN Solar-Nachführsysteme

Speziell für Photovoltaikanlagen

Die SONNE -DER ENERGIELIEFERANT DER ZUKUNFT-

Umweltfreundlich und unerschöpflich - Ein wichtiger Stromlieferant für die ganze WELT.

Nachgeführte Photovoltaikanlagen folgen dem Stand der Sonne und erzielen so bis zu 40% mehr Effizienz bei der Energiegewinnung.

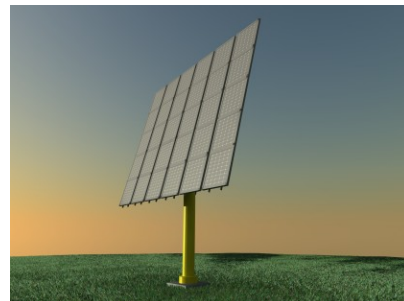
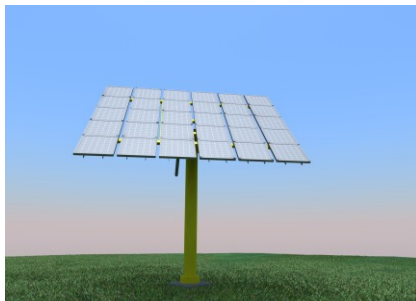
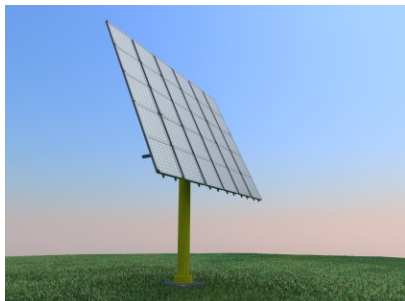

Eigenschaften des ASN Solar-Nachführsystems:

- 4 Baugrößen geeignet für Zug- und Druckbelastung
- Kompakte und robuste Bauweise
- Variable Lagerung - beliebige Einbaulage
- 24V-DC Antrieb mit Drehgeber möglich
- Endschalter für Hubbegrenzung
- Wartungsarm durch spezielle Werkstoffe
- Mechanische Selbsthemmung
- Interne Verdrehsicherung des Schubrohrs
- Korrosionsgeschützt / lackiert
- für alle Umweltbedingungen einsetzbar

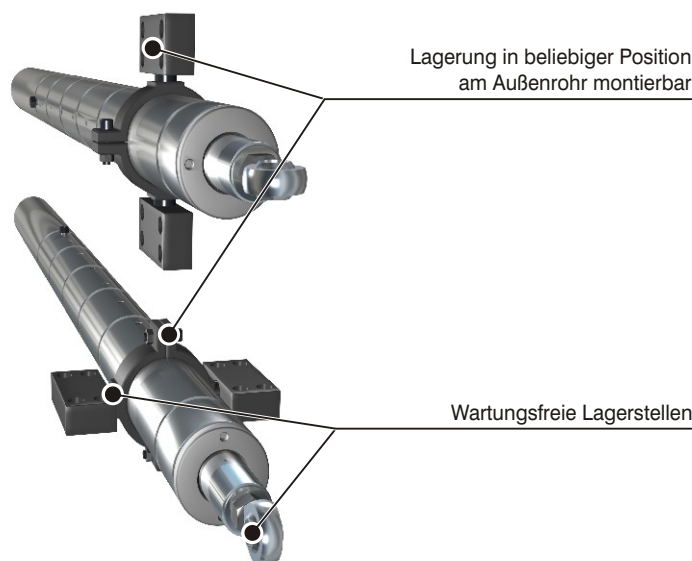

Bezeichnung	Maximale Belastung statisch	Maximale Belastung dynamisch	Maximaler Hub [mm]	Hubgeschwindigkeit V_{Hub} [mm/s]	Antriebsleistung bei einer Nennlast von		Spannung und Strom	Temperaturbereich
	$F_{stat.}$ [kN]	$F_{dyn.}$ [kN]			$P_{an.}$ [W]	[kN]		
ASN 25	25	8	650	1,33	60	8	24V-DC 2,9A	-20°C bis +70°C
ASN 40	40	15	900	1,9	130	15	24V-DC 5,8A	-20°C bis +70°C
ASN 70	70	25	1200	1,7	220	25	24V-DC 9A	-20°C bis +70°C
ASN 130	130	35,5	1500	2,2	430	35,5	24V-DC 21A	-20°C bis +70°C

Maschinenfabrik ALBERT GmbH
Technologiepark 2
A-4851 Gampern

Telefon: +43 (0)76 82 - 3 90 80 0
Fax: +43 (0)76 85 - 3 90 80 99

E-Mail: office@albert.at
Internet: www.albert.at

Fordern Sie unseren Gesamtkatalog an oder besuchen Sie uns im Internet! Dort können Sie sich unser Lieferprogramm als PDF-Katalog herunterladen oder das gewünschte Produkt in Ihrem CAD-Format über CADENAS kostenlos zusenden lassen.

