

Die INKOMA-PK-Kupplung ist ein Maschinenelement zur Übertragung von Drehmomenten zwischen achsparallel versetzten Wellen, wobei der Wellenversatz sowohl in Ruhe als auch im Betrieb in radialer Richtung stufenlos innerhalb des zulässigen Ausschwenkbereiches veränderbar sein kann. Die Kupplung arbeitet nach dem Prinzip eines Parallelkurbelgetriebes. Jede Bewegung der Antriebsseite kann an der Abtriebsseite ohne Veränderungen wieder entnommen werden. Es finden keine von der Größe des Wellenversatzes abhängigen Relativbewegungen statt, wie z. B. bei der Gelenkwelle.

Hauptmerkmale der INKOMA-PK-Kupplung

- Gleichlaufeigenschaften, d.h. An- und Abtrieb laufen synchron (winkeltreu), unabhängig vom Versatz.
- sie dämpft und kompensiert Radialschwingungen
- reine Drehmomentübertragung, so dass keine Kräfte auf die Wellenlager wirken
- wenig Bauraum verglichen mit dem Wellenversatz
- innerhalb der typenspezifischen Grenzwerte kann jeder Achsversatz überbrückt werden (sowohl in Ruhe als auch im Betrieb)

Die INKOMA-PK-Kupplung ist standardmäßig in den folgenden Ausführungen lieferbar:

A1 = Normalausführung:

Die beiden Außenscheiben haben Befestigungsbohrungen zum Anflanschen.

A2 = Nabenausführung:

Die beiden Außenscheiben haben eingearbeitete und nach außen gerichtete Naben mit Passfedernut nach DIN 6885.

A3 = Spannausführung:

Normalausführung A1 mit zusätzlichen Spannflanschen ausgerüstet. Mit den Spannflanschen wird die Kupplung kraftschlüssig mit den Wellen verbunden.

A4 = Gegenflanschausführung:

Normalausführung A1 mit zusätzlichen Gegenflanschen ausgerüstet. Die Gegenflansche haben Naben.

A7 = Nabenausführung geteilt:

Die Nabenausführung hat eine geteilte Schale zum Festsetzen der Kupplung auf die Antriebswellen. Diese Ausführung verlangt bei der Montage kein Verrücken der An- und Abtriebswelle.

Kombinationen:

Jede Kupplung kann auch kombiniert, d.h. in unterschiedlicher Ausführung je Seite geliefert werden, z. B. A1/A2, d.h. eine Seite als Endscheibe mit Befestigungsbohrungen und die andere Seite mit eingearbeiteter Nabe.

Sonderausführungen:

Neben den Standardausführungen sind auch kundenspezifische Sonderausführungen, z. B. Ausbildung der Außenscheibe als Kettenrad, als Zahnrad, als Zapfen u. dgl. möglich.

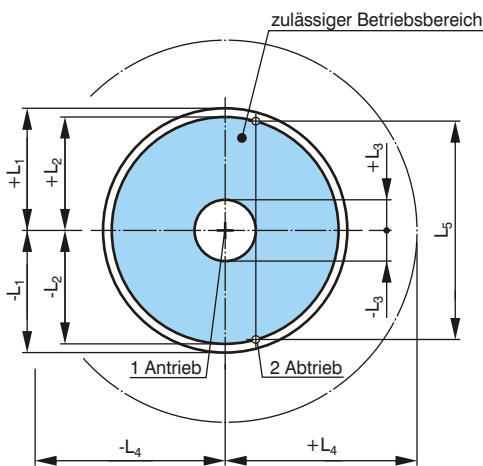

- L₁ Strecklage
- L₂ zulässiger Betriebsbereich
- L₃ Mindest-Wellenversatz
- L₄ max. Schwenkbereich der Mittelscheibe
- L₅ max. tangentialer Arbeitsversatz

Bezeichnung	L ₁ [mm]	L ₂ [mm]	L ₃ [mm]	L ₄ [mm]	L ₅ [mm]	T _{stat.} [Nm]	J [kg cm ²]
NA 44.25.50/3 ¹⁾	25	23,5	5,5	38	45	34	1,2
NA 44.25.50/4 ¹⁾	25	23,5	5,5	38	45	45	1,5
NA 44.25.70/6 ¹⁾	25	23,5	5,5	58	45	110	2,7
NA 74.36.70/3	36	34	9	53	65	105	4,9
NA 74.36.90/3	36	34	9	63	65	153	15
NA 74.70.90/3	70	67	17,5	80	126	153	16
NA 74.36.90/4	36	34	9	63	65	203	16
NA 74.36.90/5	36	34	9	63	65	255	16
NA 74.120.120/3	120	114	30	120	216	213	53
NA 74.36.120/4	36	34	9	78	65	285	52
NA 74.70.120/4	70	67	17,5	95	126	285	52
NA 74.36.150/4	36	34	9	93	65	372	118
NA 74.70.150/4	70	67	17,5	110	126	372	121
NA 74.120.150/4	120	114	30	135	216	372	127
NA 101.56.100/3	56	53	14	68	100	425	43
NA 101.56.120/3	56	53	14	88	100	540	72
NA 101.90.120/3	90	86	22	105	162	540	73
NA 101.56.120/4	56	53	14	88	100	729	81
NA 101.120.140/3	120	114	30	130	216	660	154
NA 101.56.140/4	56	53	14	98	100	880	157
NA 101.90.140/4	90	86	22	115	162	880	158
NA 101.160.160/3	160	152	40	160	288	780	246
NA 101.56.160/4	56	53	14	108	100	1040	250
NA 101.90.160/4	90	86	22	125	162	1040	250
NA 101.120.160/4	120	114	30	140	216	1040	250
NA 134.64.140/3	64	61	16	102	115	1178	213
NA 134.90.140/3	90	86	22	115	162	1178	225
NA 134.64.160/3	64	61	16	112	115	1413	278
NA 134.90.160/3	90	86	22	125	162	1413	294
NA 134.120.160/3	120	114	30	140	216	1413	310
NA 134.64.160/4	64	61	16	112	115	1884	310
NA 134.90.160/4	90	86	22	125	162	1884	330
NA 155.72.160/3	72	68	18	116	130	2130	410
NA 155.72.160/4	72	68	18	116	130	2780	438
NA 155.100.160/3	100	95	25	130	180	2130	429
NA 155.72.180/3	72	68	18	126	130	2500	628
NA 155.100.180/3	100	95	25	140	180	2500	631
NA 155.72.180/4	72	68	18	126	130	3335	689
NA 155.160.200/3	160	152	40	180	288	2815	880
NA 155.72.200/4	72	68	18	136	130	3755	870
NA 155.100.200/4	100	95	25	150	180	3755	895
NA 196.90.200/3	90	86	22,5	145	162	8800	1195
NA 196.150.200/3	150	145	37,5	175	270	8800	1280
NA 196.90.200/4	90	86	22,5	145	162	11800	1435
NA 196.90.250/4	90	86	22,5	170	162	15800	2695
NA 196.150.250/4	150	145	37,5	200	270	15800	2875
NA 196.90.250/5	90	86	22,5	170	162	19000	2906
NA 196.90.250/6	90	86	22,5	200	162	23000	3125
NA 196.90.310/6	90	86	22,5	200	162	30000	6667
NA 196.150.310/6	150	145	37,5	230	270	30000	7087
NA 280.150.350/4	150	145	37	250	270	31000	20000
NA 280.150.350/5	150	145	37	250	270	39000	21200
NA 280.150.400/5	150	145	37	275	270	46000	34000
NA 280.150.400/6	150	145	37	275	270	55000	34500
NA 280.150.500/6	150	145	37	325	270	73000	80100

¹⁾ axial nicht fixiert

²⁾ bei Ausführung A1

Weitere schwere und leichte Baureihen befinden sich im Katalog.

INKOMA - GROUP Headoffice
Sitz der INKOMA-Maschinenbau GmbH
Neue Reihe 44
D-38162 Schandelah
Telefon: +49 (0)53 06 - 92 21- 0
Fax: +49 (0)53 06 - 92 21-50
E-Mail: info@inkoma.de
Internet: www.INKOMA.de

INKOMA-GROUP



Fordern Sie unseren [Gesamtkatalog](#) an oder besuchen Sie uns im [Internet](#) ! Dort können Sie sich unser Lieferprogramm als [PDF-Katalog](#) herunterladen oder das gewünschte Produkt in Ihrem [CAD-Format](#) über [CADENAS](#) kostenlos zusenden lassen.